

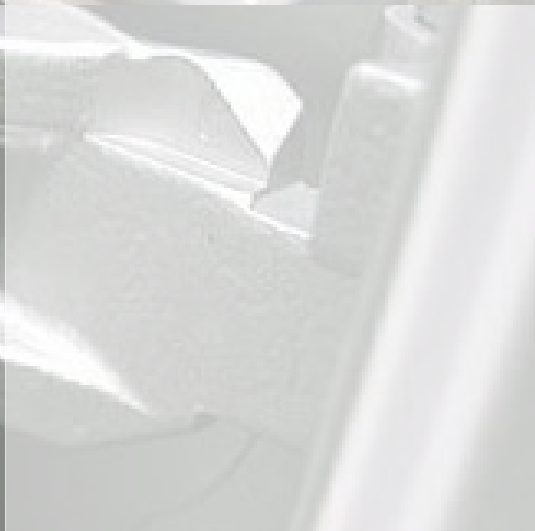

Nos produits pour les tôles

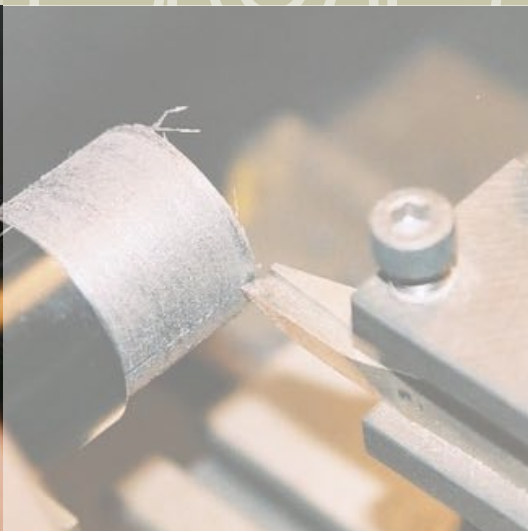
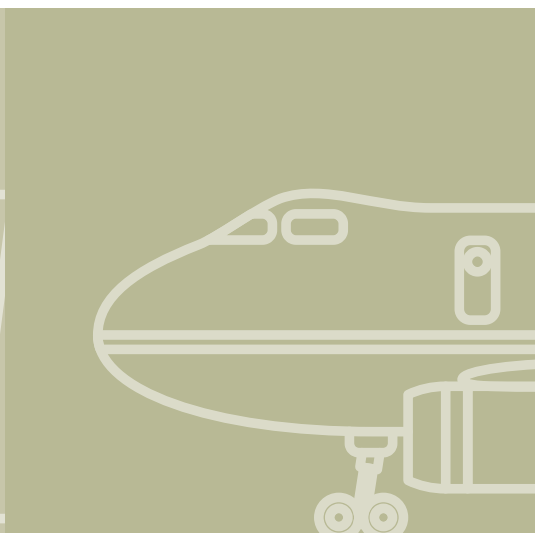

1

Tous nos produits sont conformes à la directive 2011/65/EU (ROHS2).

2

Nos produits ne contiennent pas de substances appartenant à la liste SVHC.

3

Ils respectent tous le règlement REACH.

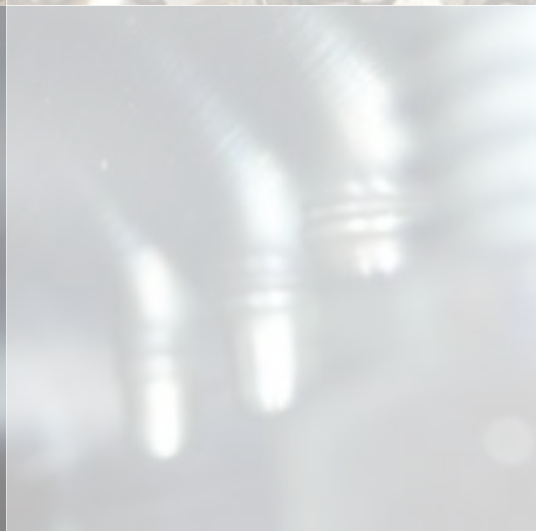

Écrous spéciaux sur demande.

Sommaire

Présentation écrous à sertir SERBLOC	page 4
Avantages SERBLOC	page 4
Caractéristiques écrous à sertir	page 5
Exemples applications écrous à sertir	page 7
Écrous à sertir en aveugle, acier, inox	page 10
Généralités fixations à la presse	page 34
Colonnettes à sertir à la presse, acier, inox	page 36
Écrous à sertir à la presse, acier, inox	page 38
Goujons à sertir à la presse, acier, inox	page 41
Entretoises taraudées fines	page 44
Écrous à évaser	page 45
Écrous cage	page 46
Écrous à sertir à la presse avec vis imperdable	page 48
Pinces bord de tôle	page 49
Rivets aveugles	page 54

ATTENTION : Toutes nos références ne sont pas tenues en stock, merci de nous consulter.

NOTA : Les dimensions sur nos documentations sont données à titre indicatif. Elles ne sont pas contractuelles et peuvent évoluer.

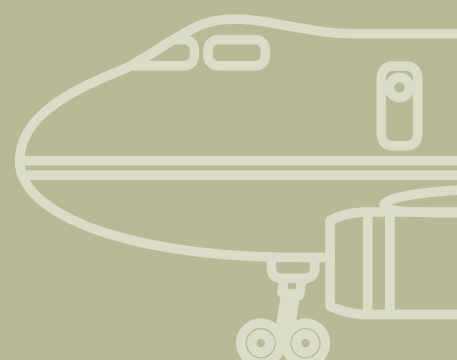
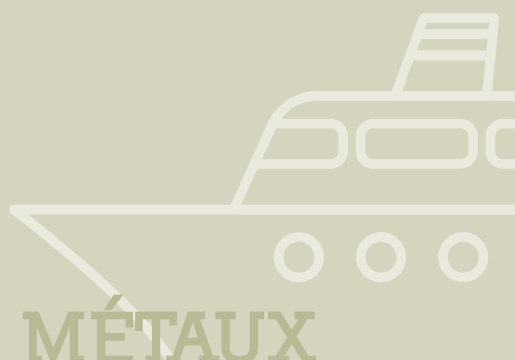

SERBLOC AVANTAGES

Lors du sertissage, les cannelures ancrent l'écrou SERBLOC dans son support, lui permettant de résister à des couples de serrage élevés. Sa tenue en rotation est supérieure au couple maxi de serrage d'une vis en acier de classe 6.8.

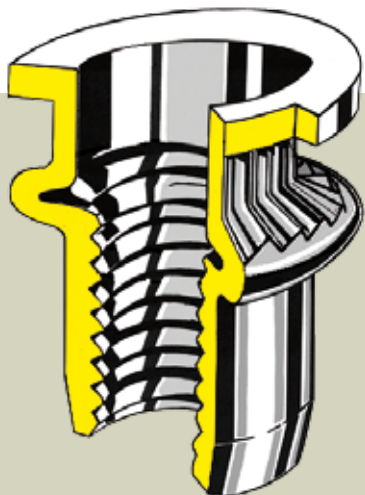

L'écrou SERBLOC cannelé à sertir en aveugle se pose dans la tôle, le plastique, le bois et autres matériaux agglomérés, tels Isorels stratifiés ou similaires, **et partout où :**

- la faible épaisseur du support ne permet pas un taraudage résistant,
- la pose en aveugle est nécessaire, la face arrière du support n'étant pas accessible (Tube-Profilé creux)
- une fixation démontable est souhaitable
- le sertissage d'une ou plusieurs pièces avec l'assemblage par vissage sur d'autres pièces est nécessaire.
- la pose d'un taraudage sur des pièces peintes, polies ou émaillées est délicate.

De plus, le SERBLOC à taraudage borgne apporte une étanchéité au fluide et à l'humidité.

APPLICATIONS

POSE

PRÉPARATION DU SUPPORT

Le logement cylindrique **P** peut être réalisé par poinçonnage ou perçage. Pour les têtes fraisées, prévoir un fraisage **F** permettant au SERBLOC de dépasser de 0,1 mm de la face du support.

Il est important de respecter la cotation **P** mentionnée sur nos tableaux.

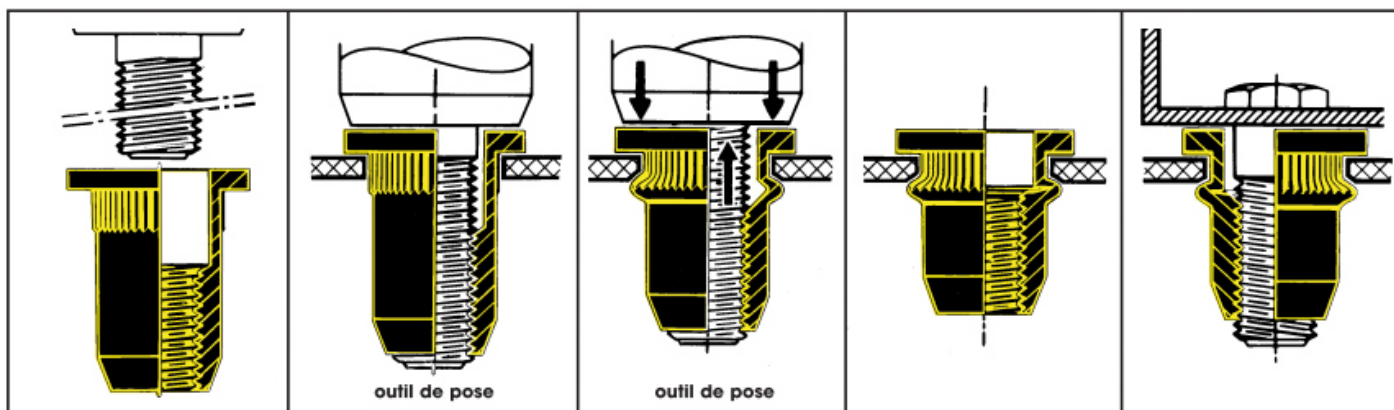

1- Visser l'écrou SERBLOC sur la tige fileté de l'outil en butée contre l'enclume de l'appareil

2- Introduire l'écrou SERBLOC dans le trou de perçage prévu à cet effet dans le support.

3- Actionner les poignées ou la gâchette de l'outil de pose. Une traction se produit sur la partie taraudée de l'écrou SERBLOC, provoquant, du côté borgne ou non vu, la mise en bulbe du fût cylindrique qui sertit le SERBLOC sur son support.

4- L'écrou SERBLOC ainsi fixé offre toute sécurité. Les cannelures ont pénétré dans le support à sertir et on ancre l'écrou SERBLOC.

5- L'écrou SERBLOC est prêt à recevoir une vis de fixation. Un taraudage résistant est ainsi réalisé dans des pièces minces ou profilés creux.

CHOIX DU SERBLOC

Pour chaque utilisation, il est important de déterminer avec précision :

- le diamètre de la vis qui sera utilisée
- la matière et finition du SERBLOC
- le type de la tête : tête plate standard (TP), large (TPL), fraisée (TF), SERFIN (S)
- sa destination, s'il doit être ouvert ou borgne «B» pour des raisons d'étanchéité et de corrosion
- l'épaisseur à sertir ou du support «S» détermine la référence du SERBLOC mentionnée sur chacun de nos tableaux et correspond à la plage de sertissage qui se situe entre l'épaisseur minimum et maximum que le SERBLOC est capable de sertir convenablement.

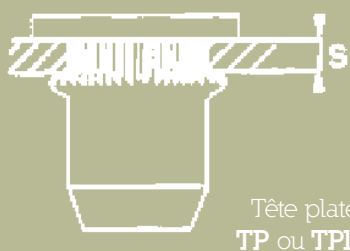

Tête plate
TP ou TPL



Tête fraisée
TF

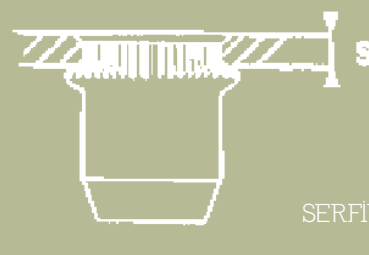

SERFIN
S

S = épaisseur à sertir

descriptif	cylindrique ouvert	cylindrique borgne	hexagonale ouvert	hexagonale borgne
SERBLOC	TP-TPL-TF	TPB-TPLB-TFB	FH-FHTR	FHB-FHTRB
SERFIN	S	SB	SFH	SFHB

FINITION

Standard : Acier Zingué/Inox

Sur Demande : Laiton/Aluminium

Protection : Zingué noir, Zingué blanc, Zingué et Nickelé, Dacromet, ...

*Attention : SIMAF ne tient pas toutes ces références en stock, merci de contacter votre commercial

CARACTÉRISTIQUES TECHNIQUES

M	couple de serrage (Nm)		charge d'extraction (N)		cisaillement (N)	
	SERBLOC Acier	SERBLOC Alu	SERBLOC Acier	SERBLOC Alu	SERBLOC Acier	SERBLOC Alu
3	2	0.6	3,950	2,600	1,900	900
4	5	2	5,390	4,215	2,845	1,765
5	12	4	7,740	5,390	4,361	2,59
6	30	8	10,584	5,880	6,270	2,945
8	51	14	15,680	7,750	7,250	4,165
10	70	16	19,110	10,260	7,450	4,560
12	100	38	32,500	14,360	9,600	7,350

Les valeurs mentionnées dans ce tableau sont données à titre indicatif

SERBLOC

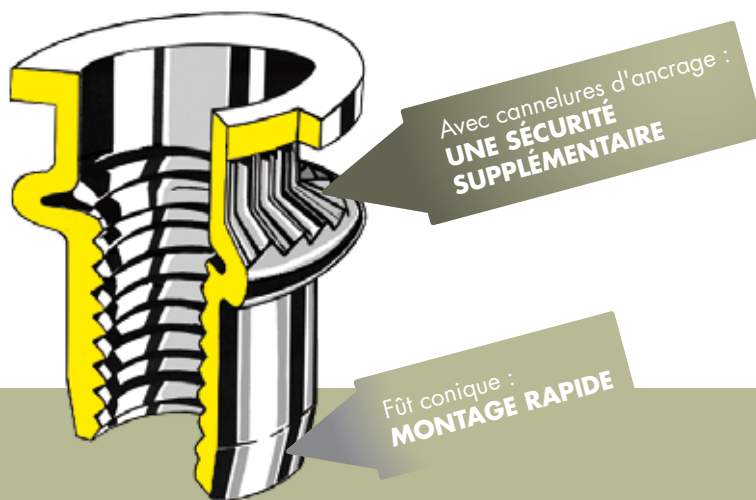

Il est important de noter que tous les essais ont été effectués avec des vis en acier traité ayant une charge de rupture (R) de 2 100 N/mm² et une limite élastique (E) de 1 800 N/mm².

Par comparaison, les boulonneries standards en acier doux ont des valeurs bien inférieures : R=450 N/mm².

À titre d'exemple, dans le tableau ci-dessous, nous avons indiqué les valeurs comparatives des couples de serrage recommandés (C) et des efforts de traction (T) correspondants pour vis en acier doux et en acier traité.

COUPLE DE SERRAGE

Ø de vis	acier doux		acier traité		Ø de vis	acier doux		acier traité	
	C (Nm)	T (N)	C (Nm)	T (N)		C (Nm)	T (N)	C (Nm)	T (N)
4	1.20	1,650	4.20	5,900	8	9.30	6,860	33.60	24,700
5	2.50	2,660	8.10	9,600	10	18.70	10,870	67.20	39,150
6	3.90	3,770	14.00	13,600	12	31.80	15,800	114.00	56,900

Les couples de serrage et les efforts de traction exercés sur la vis ont été déterminés au 3/4 de la limite élastique des vis pour un coefficient de frottement de 0,12 correspondant à des vis montées graissées, de fabrication soignée. Pour une même nature de boulonnerie et pour un diamètre de vis donné, les efforts de traction sont proportionnels aux couples de serrage.

En conséquence, si pour une vis en acier doux de diamètre 10 on applique un couple de 20 Nm l'effort de traction sera de :

$$(10870 \times 20) / 18,7 = 11625 \text{ N}$$

Inversement, le couple provoquant une traction de 9 800 N sera de :

$$(18,7 \times 9800) / 10870 = 16,8 \text{ Nm}$$

CHARGES D'EXTRACTION (FE)

Celle-ci varie en fonction de l'épaisseur du support à sertir (S) et peut être calculée en appliquant la formule suivante :

$$F_e = 0,5 \times S \times 1,5 \times D \times L_a$$

(D = Diamètre du fût du SERBLOC ou SERFIN - L_a = Limite apparente d'élasticité).

RÉSISTANCE DU SERBLOC AU CISAILLEMENT

Les valeurs mentionnées sur le tableau ont été obtenues avec des tôles indéformables et la vis non fixée.

QUELQUES EXEMPLES D'APPLICATIONS

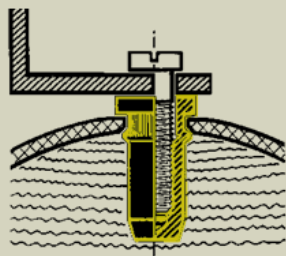

SERBLOC TYPE TP

Assemblage étanche aux liquides et à l'humidité.

Fixation étanche d'un support sur des réservoirs de carburant, d'huile, accastillages, ...
Possibilité d'ajout de joint sur demande.

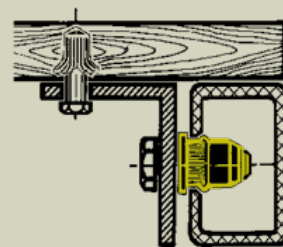

SERBLOC TYPE TP

Assemblage d'un support de plateau en bois avec un profilé creux.

Mobilier de bureau, matériel ferroviaire, construction navale, accastillages, ...



SERBLOC TYPE TP

Fixation d'un support sur des plaques de polyester armé ou autres plastiques de faible épaisseur. Ainsi que stratifiés et contre-plaqués.

Coques de bateaux, fixation des accastillages, carrosserie automobile, véhicules industriels, agencement de cuisines et bureaux, informatique, ...

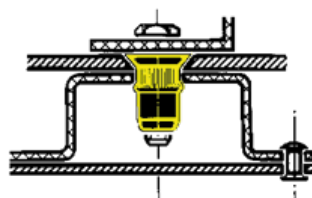

SERBLOC TYPE TF

Assemblage de plusieurs supports avec la possibilité de fixer d'autres éléments rapportés.

Plaques de protection et habillage intérieur des fours, ascenseurs, monte-charges, cabines de tracteurs, téléskis, engins de travaux publics, matériel frigorifique, ...



SERBLOC TYPE TP

Réalisation d'une articulation dans un profilé creux.

Mobilier métallique de bureau, de jardin et de camping, mécanismes de volets roulants, stores, ...

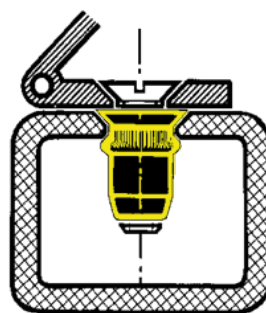

SERBLOC TYPE TF

Montage en aveugle dans un profilé creux.

Matériel frigorifique, électro-ménager, carrosserie automobile, matériel agricole, menuiserie métallique, ...

Écrous à sertir SERBLOC, SERFIN

Caractéristiques techniques						page 4
Exemples d'applications						page 7
SERBLOC	TP	tête plate	ouvert	cannelé	acier ou inox	page 9
SERBLOC	TP-FR	tête plate	ouvert	cannelé	acier	page 10
SERBLOC	TP-FRX	tête plate	ouvert	cannelé	inox	page 11
SERBLOC	TP-FRX A4	tête plate	ouvert	cannelé	inox A4	page 12
SERBLOC	TPL	tête plate large	ouvert	cannelé	acier ou inox	page 13
SERBLOC	TF	tête fraisée	ouvert	cannelé	acier ou inox	page 14
SERFIN	S	tête affleurante	ouvert	cannelé	acier ou inox	page 15
SERFIN	S-FR	tête plate	ouvert	cannelé	acier	page 16
SERFIN	S-FRX	tête affleurante	ouvert	cannelé	inox	page 17
SERFIN	S-FRX A4	tête affleurante	ouvert	cannelé	inox A4	page 18
SERBLOC	TPB	tête plate	borgne	cannelé	acier ou inox	page 19
SERBLOC	TPLB	tête plate large	borgne	cannelé	acier ou inox	page 20
SERBLOC	TFB	tête fraisée	borgne	cannelé	acier ou inox	page 21
SERFIN	SB	tête affleurante	borgne	cannelé	acier ou inox	page 22
SERBLOC	G-TP	goujon tête plate			acier	page 23
SERBLOC	FH/FHL	tête plate	ouvert	hexagonale	acier	page 24
SERBLOC	FH-FRX	tête plate	ouvert	hexagonale	inox	page 25
SERBLOC	FH-FRX A4	tête plate	ouvert	hexagonale	inox A4	page 26
SERBLOC	FHTR	tête affleurante	ouvert		acier	page 27
SERFIN	SFH/SFHL	tête affleurante	ouvert	hexagonale	acier	page 28
SERFIN	SH-FR	tête affleurante	ouvert	semi-hexagonale	acier	page 29
SERFIN	SH-FRX	tête affleurante	ouvert	hexagonale	inox	page 30
SERFIN	SH-FRX A4	tête affleurante	ouvert	hexagonale	inox A4	page 31
SERBLOC	FHB/FHBL	tête plate	borgne	hexagonale	acier	page 32
SERFIN	SFHB/SFHBL	tête affleurante	borgne		acier	page 33

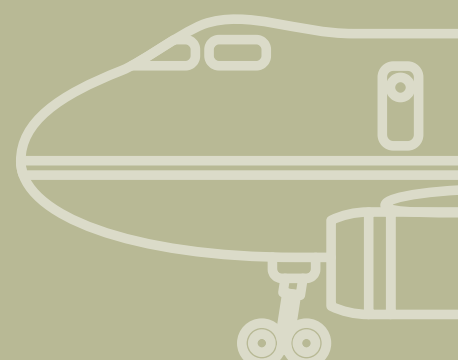
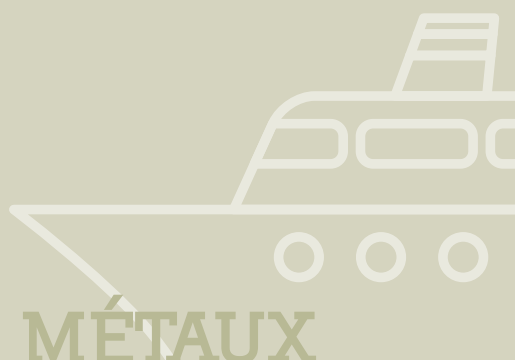

MÉTAUX

SERBLOC

TÊTE PLATE OUVERT
 ACIER Zingué Blanc TYPE TP
 INOX TYPE TP-X

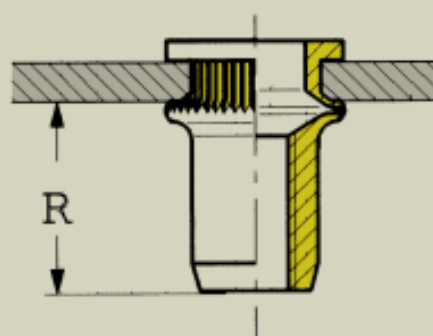
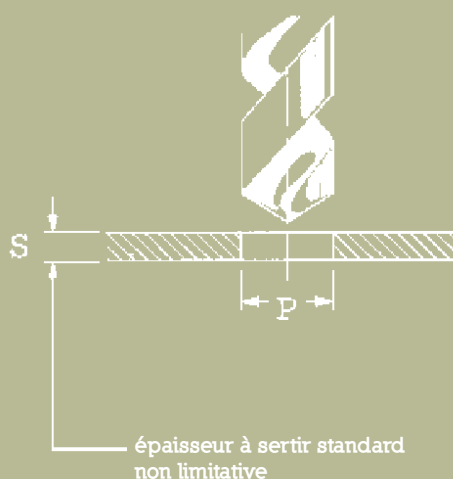
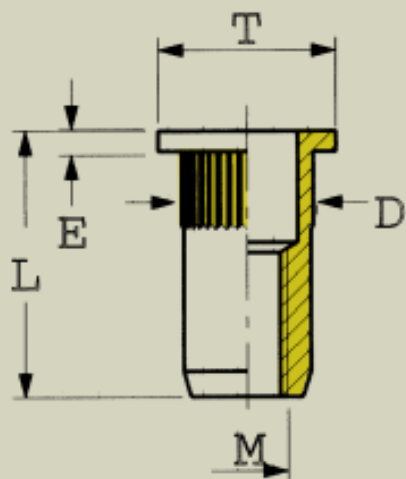

taroudage ISO	réf. pièce ACIER	réf. pièce INOX	épaisseur à sertir/mm	D	E	P(0,1/0)	T	L	R
M3	03 TP 15	03 TP 15 X	0,5-1,5	5	0.8	5.1	7	8.6	4.3
	03 TP 25	03 TP 25 X	1,5-2,5					9.6	
	03 TP 35	03 TP 35 X	2,5-3,5					10.6	
M4	04 TP 15	04 TP 15 X	0,5-1,5	6	0.8	6.1	8	10.5	6.2
	04 TP 30	04 TP 30 X	1,5-3,0					11.3	
	04 TP 40	04 TP 40 X	3,0-4,0					12.3	
M5	05 TP 15	05 TP 15 X	0,5-1,5	7	1	7.1	9	11.7	6.7
	05 TP 30	05 TP 30 X	1,5-3,0					13.2	
	05 TP 45	05 TP 45 X	3,0-4,5					14.7	
M6	06 TP 20	06 TP 20 X	1,0-2,0	9	1.5	9.1	11	14.5	8
	06 TP 35	06 TP 35 X	2,0-3,5					16	
	06 TP 50	06 TP 50 X	3,5-5,0					17.5	
M8	08 TP 25	08 TP 25 X	1,0-2,5	11	1.5	11.1	14	16.3	8.8
	08 TP 40	08 TP 40 X	2,5-4,0					17.8	
	08 TP 55	08 TP 55 X	4,0-5,5					19.3	
M10	10 TP 25	10 TP 25 X	1,0-2,5	13	1.5	13.1	16	19.8	11.8
	10 TP 40	10 TP 40 X	2,5-4,0					21.3	
	10 TP 55	10 TP 55 X	4,0-5,5					22.8	
M12	12 TP 30	12 TP 30 X	1,5-3,0	16	2	16.1	20	24.9	15.4
	12 TP 45	12 TP 45 X	3,0-4,5					26.4	
	12 TP 60	12 TP 60 X	4,5-6,0					27.9	

* Les épaisseurs à sertir indiquées dans ce tableau ne sont pas limitatives. Nous pouvons, sur simple demande de votre part, vous fabriquer des SERBLOC / SERFIN répondant à vos besoins (Exemple : M14. M16. + laiton). Sous réserve de modifications.

SERBLOC

TÊTE PLATE OUVERT ACIER Zingué Blanc TYPE TP-FR

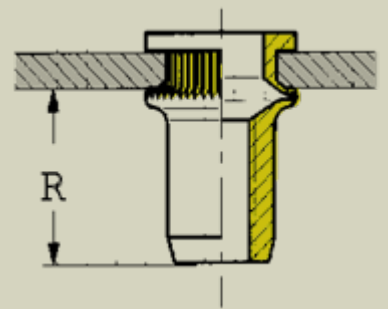
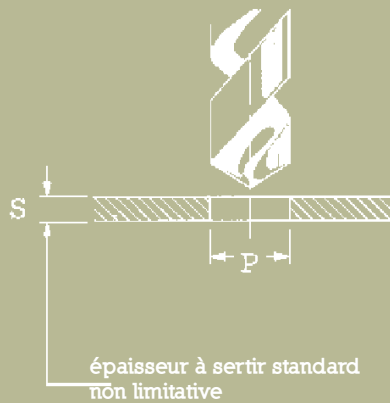
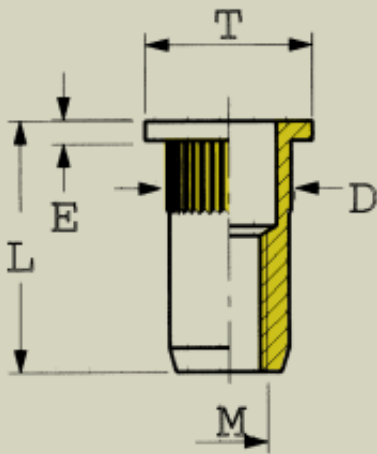

tarudage ISO	réf. pièce ACIER	épaisseur à sertir/mm	D	E	P (0,1/0)	T	L
M3	3 TP 20 FR	0,5-2,0	5	0.7	5.1	8	10.5
M4	4 TP 30 FR	0,5-3,0	6	0.8	6.1	9	11
M5	5 TP 30 FR	0,5-3,0	7	1	7.1	10	13
M6	6 TP 30 FR	0,5-3,0	9	1.5	9.1	13	16
M8	8 TP 30 FR	0,5-3,0	11	1.5	11.1	16	17.5
M10	10 TPL 45 FR	1,5-4,5	13	1.5	13.1	19	24

* Les épaisseurs à sertir indiquées dans ce tableau ne sont pas limitatives. Nous pouvons, sur simple demande de votre part, vous fabriquer des SERBLOC / SERFIN répondant à vos besoins (Exemple : M14. M16. + laiton). Sous réserve de modifications.

SERBLOC

TÊTE PLATE OUVERT INOX TYPE TP-FRX

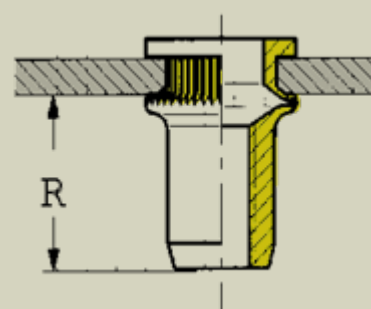
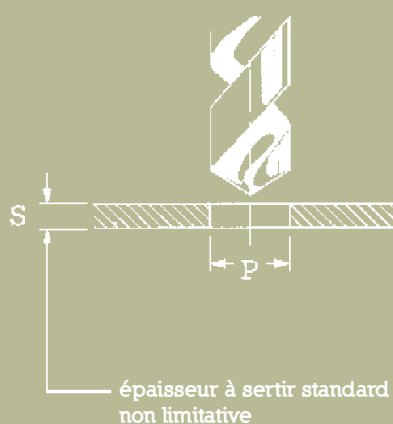
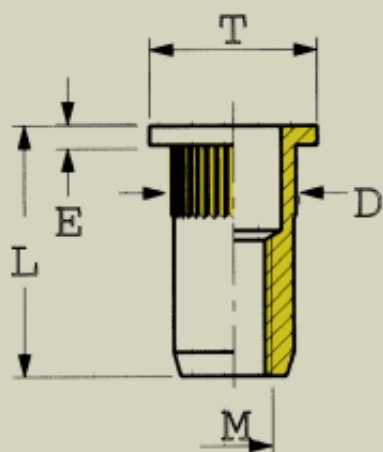

taroudage ISO	réf. pièce ACIER	épaisseur à sertir/mm	D	E	P (0,1/0)	T	L
M4	4TP25FRX	0,3 à 2,5	5.95	1	6	9	12
M5	5TP30FRX	0,3 à 3	6.95	1	7	10	13
M6	6TP30FRX	0,5 à 3	8.95	1.5	9	12	15.5
M8	8TP30FRX	0,5 à 3	10.95	1.5	11	15	17.5

* Les épaisseurs à sertir indiquées dans ce tableau ne sont pas limitatives. Nous pouvons, sur simple demande de votre part, vous fabriquer des SERBLOC / SERFIN répondant à vos besoins (Exemple : M14. M16. + laiton). Sous réserve de modifications.

SERBLOC

TÊTE PLATE OUVERT INOX A4 TYPE TP-FRX

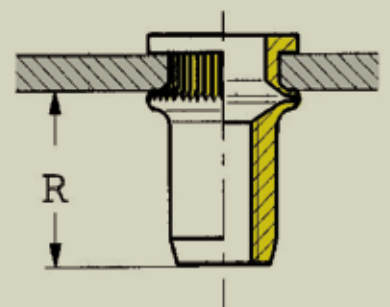
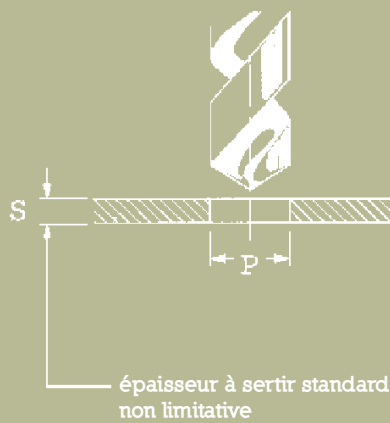
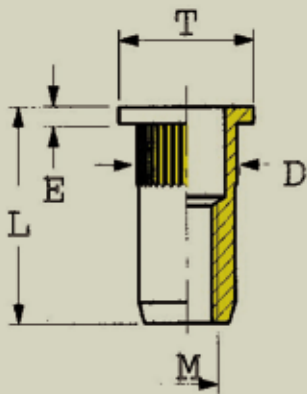

taroudage ISO M	réf. pièce	à sertir/mm S	D	E	P (+ 0,1/0)	T	L
3	3TP20FRXA4	0,3 à 2	4,95	0,8	5	8	9
4	4TP25FRXA4	0,3 à 2,5	5,95	1	6	9	12
5	5TP30FRXA4	0,3 à 3	6,95	1	7	10	13
6	6TP30FRXA4	0,5 à 3	8,95	1,5	9	12	15,5
8	8TP30FRXA4	0,5 à 3	10,95	1,5	11	15	17,5

* Les épaisseurs à sertir indiquées dans ce tableau ne sont pas limitatives. Nous pouvons, sur simple demande de votre part, vous fabriquer des SERBLOC / SERFIN répondant à vos besoins (Exemple : M14. M16. + laiton). Sous réserve de modifications.

SERBLOC

TÊTE PLATE LARGE OUVERT ACIER Zingué Blanc TYPE TPL INOX TYPE TPL-X

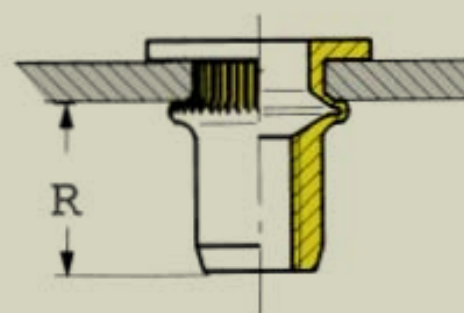
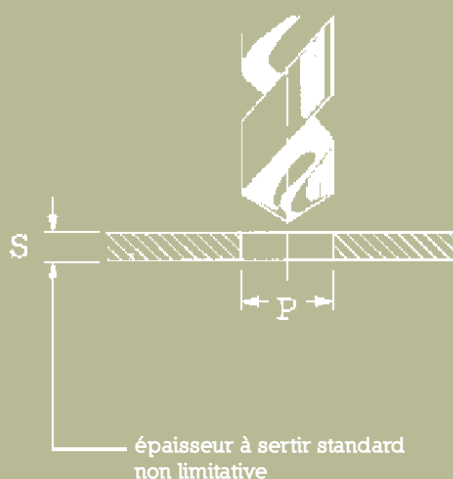
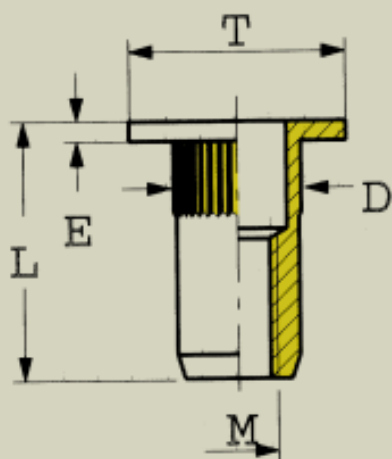

taroudage ISO	réf. pièce ACIER	réf. pièce INOX	épaisseur à sertir/mm	D	E	P (0,1/0)	T	L	R
M			S						
M3	03 TPL 15	03 TPL 15 X	0,5-1,5	5	0,8	5,1	7	8,6	4,3
	03 TPL 25	03 TPL 25 X	1,5-2,5					9,6	
	03 TPL 35	03 TPL 35 X	2,5-3,5					10,6	
M4	04 TPL 15	04 TPL 15 X	0,5-1,5	6	0,8	6,1	8	10,5	6,2
	04 TPL 30	04 TPL 30 X	1,5-3,0					11,3	
	04 TPL 40	04 TPL 40 X	3,0-4,0					12,3	
M5	05 TPL 15	05 TPL 15 X	0,5-1,5	7	1	7,1	9	11,7	6,7
	05 TPL 30	05 TPL 30 X	1,5-3,0					13,2	
	05 TPL 45	05 TPL 45 X	3,0-4,5					14,7	
M6	06 TPL 20	06 TPL 20 X	1,0-2,0	9	1,5	9,1	13	14,5	8
	06 TPL 35	06 TPL 35 X	2,0-3,5					16	
	06 TPL 50	06 TPL 50 X	3,5-5,0					17,5	
M8	08 TPL 25	08 TPL 25 X	1,0-2,5	11	1,5	11,1	16	16,3	8,8
	08 TPL 40	08 TPL 40 X	2,5-4,0					17,8	
	08 TPL 55	08 TPL 55 X	4,0-5,5					19,3	
M10	10 TPL 25	10 TPL 25 X	1,0-2,5	13	1,5	13,1	19	19,8	11,8
	10 TPL 40	10 TPL 40 X	2,5-4,0					21,3	
	10 TPL 55	10 TPL 55 X	4,0-5,5					22,8	
M12	12 TPL 30	12 TPL 30 X	1,5-3,0	16	2,0	16,1	23	24,9	15,4
	12 TPL 45	12 TPL 45 X	3,0-4,5					26,4	
	12 TPL 60	12 TPL 60 X	4,5-6,0					27,9	

* Les épaisseurs à sertir indiquées dans ce tableau ne sont pas limitatives. Nous pouvons, sur simple demande de votre part, vous fabriquer des SERBLOC / SERFIN répondant à vos besoins (Exemple : M14. M16. + laiton). Sous réserve de modifications.

SERBLOC

TÊTE FRAISÉE OUVERT
 ACIER Zingué Blanc TYPE TF
 INOX TYPE TF-X

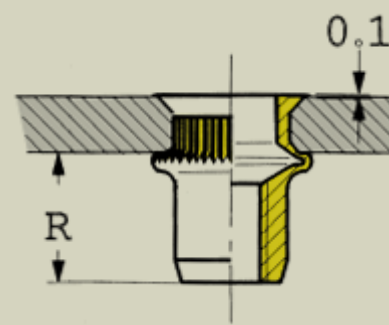
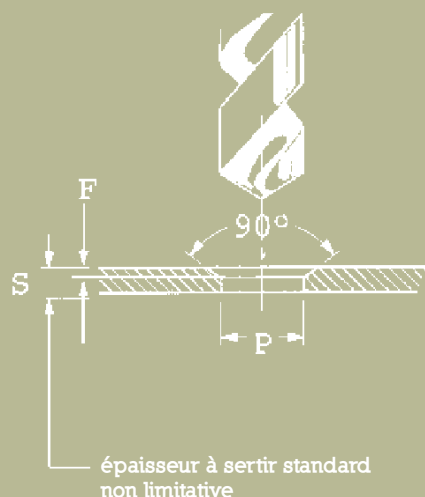
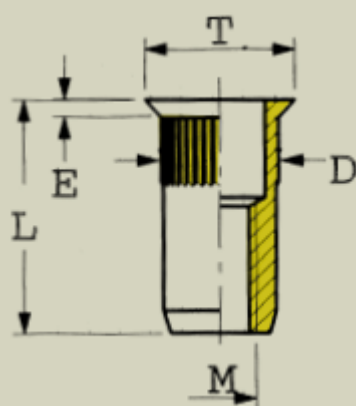

taroudage ISO	réf. pièce ACIER	réf. pièce INOX	épaisseur à sertir/mm	D	E	P(0,1/0)	T	L	R	F
M3	03 TF 20	03 TF 20 X	1,0-2,0	5	1	5.1	7	8.3	4.3	0,7
	03 TF 30	03 TF 30 X	2,0-3,0					9.3		
M4	04 TF 20	04 TF 20 X	1,0-2,0	6	1	6.1	8	9.5	6.2	0,9
	04 TF 30	04 TF 30 X	2,0-3,0					10.5		
	04 TF 40	04 TF 40 X	3,0-4,0					11.5		
M5	05 TF 20	05 TF 20 X	1,0-2,0	7	1	7.1	9	10.5	6.7	0,9
	05 TF 30	05 TF 30 X	2,0-3,0					11.5		
	05 TF 40	05 TF 40 X	3,0-4,0					12.5		
M6	06 TF 20	06 TF 20 X	1,0-2,0	9	1	9.1	11	13	8	0,9
	06 TF 35	06 TF 35 X	2,0-3,5					14.5		
	06 TF 50	06 TF 50 X	3,5-5,0					16		
M8	08 TF 30	08 TF 30 X	1,5-3,0	11	1.5	11.1	14	15.3	8.8	1,4
	08 TF 45	08 TF 45 X	3,0-4,5					16.8		
	08 TF 60	08 TF 60 X	4,5-6,0					18.3		
M10	10 TF 35	10 TF 35 X	2,0-3,5	13	1.5	13.1	16	19.3	11.8	1,4
	10 TF 50	10 TF 50 X	3,5-5,0					20.8		
	10 TF 65	10 TF 65 X	5,0-6,5					22.3		
M12	12 TF 40	12 TF 40 X	2,0-4,0	16	2	16.1	20	23.9	20.4	1,9
	12 TF 55	12 TF 55 X	4,0-5,5					25.4		
	12 TF 70	12 TF 70 X	5,5-7,0					26.9		

* Les épaisseurs à sertir indiquées dans ce tableau ne sont pas limitatives. Nous pouvons, sur simple demande de votre part, vous fabriquer des SERBLOC / SERFIN répondant à vos besoins (Exemple : M14. M16. + laiton). Sous réserve de modifications.

SERFIN

TÊTE AFFLEURANTE OUVERT ACIER Zingué Blanc TYPE S INOX TYPE S-X

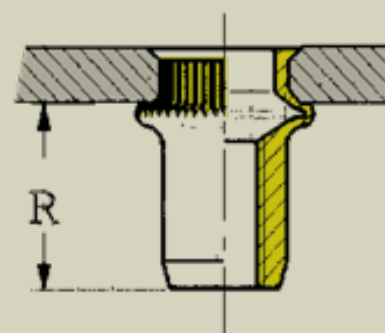
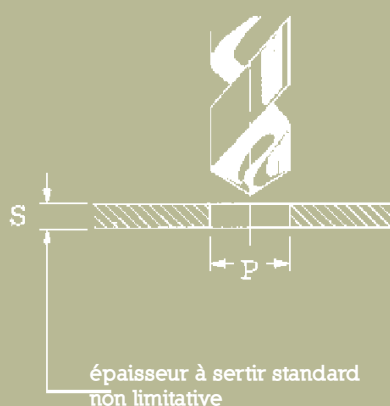
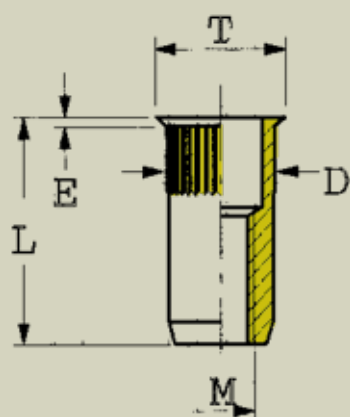

taroudage ISO	réf. pièce ACIER	réf. pièce INOX	épaisseur à sertir/mm	D	E	T	L	P (0,1/0)	R
M3	S3	S3X	0,5-2,0	4.7	0.4	5.5	8.5	4.8	4.5
	S3A	S3AX	0,5-2,0	5	0.4	5.8	8.3	5.1	4.3
M4	S4	S4X	0,5-2,0	6.3	0.4	7.1	10.2	6.4	6
	S4A	S4AX	0,5-2,0	6	0.4	6.8	9.5	6.1	5.5
M5	S5	S5X	0,5-2,0	7.1	0.5	8	12	7.2	7.8
	S5A	S5AX	0,5-2,0	7	0.5	8	11.2	7.1	7.2
M6	S6	S6X	1,0-3,0	9.4	0.6	10.4	14	9.5	9
	S6A	S6AX	1,0-2,0	9	0.5	10	13	9.1	8.5
M8	S8	S8X	1,0-3,0	12.6	0.6	13.6	14.5	12.7	9.3
	S8A	S8AX	1,0-3,0	10.5	0.6	11.3	15.5	10.6	10
	S8A-60		4,0-6,0	10.5	0.6	11.5	18.5	10.6	13.5
	S8B	S8BX	1,0-3,0	11	0.5	12	14.2	11.1	10.3
	S8B-45		3,0-4,5	11	0.5	12	16.8	11.1	12.3
M10	S10	S10X	1,0-3,0	14.1	0.7	15.2	18	14.2	13.3
	S10A	S10AX	1,0-3,5	13	0.7	14.4	19.3	13.1	15
M12	S12	S12X	1,4-4,0	16.1	0.7	17.2	19	16.2	14.5
	S12A	S12AX	1,4-4,0	16	0.7	17.4	23.9	16.1	19.5

* Les épaisseurs à sertir indiquées dans ce tableau ne sont pas limitatives. Nous pouvons, sur simple demande de votre part, vous fabriquer des SERBLOC / SERFIN répondant à vos besoins (Exemple : M14. M16. + laiton). Sous réserve de modifications.

SERFIN

TÊTE PLATE OUVERT ACIER Zingué Blanc TYPE S-FR

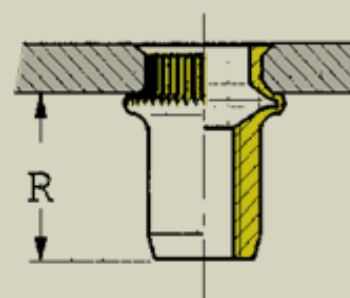
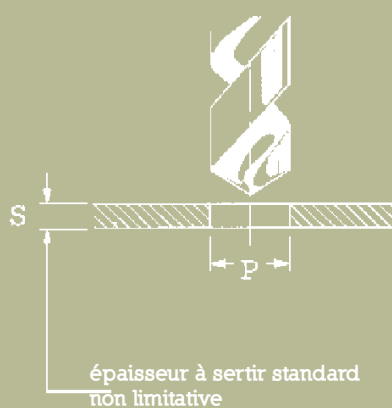
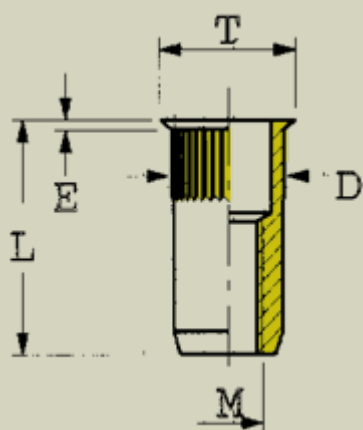

taroudage ISO	réf. pièce ACIER	épaisseur à sertir/mm	D	E	P (0,1/0)	T	L
M3	S3 AFR	0,5-2,0	5	0.4	5.1	5.7	9
M4	S4 FR	0,5-2,0	6.3	0.46	6.4	7.2	10.5
M4	S4A FR	0,5-2,0	6	0.46	6.1	7	10
M5	S5 FR	0,5-3,0	7.1	0.5	7.2	8.1	12
M5	S5A FR	0,5-3,0	7	0.5	7.1	8	12
M6	S6 FR	1,0-3,2	9.4	0.6	9.5	10.4	15.1
M6	S6A FR	1,0-3,2	9	0.5	9.1	10	15
M8	S8 FR	1,0-3,5	12.6	0.6	12.7	13.7	17.1
M8	S8A FR	1,0-3,5	10.5	0.6	10.6	11.5	16
M8	S8BFR	1,0-3,5	11	0.6	11.1	12	16

* Les épaisseurs à sertir indiquées dans ce tableau ne sont pas limitatives. Nous pouvons, sur simple demande de votre part, vous fabriquer des SERBLOC / SERFIN répondant à vos besoins (Exemple : M14. M16. + laiton). Sous réserve de modifications.

SERFIN

TÊTE AFFLEURANT OUVERT INOX TYPE S-FRX

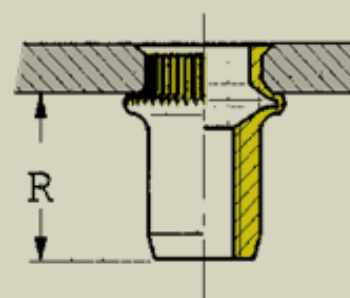
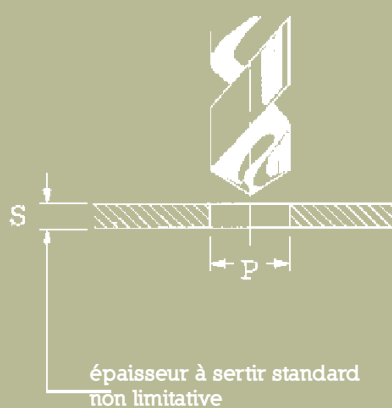
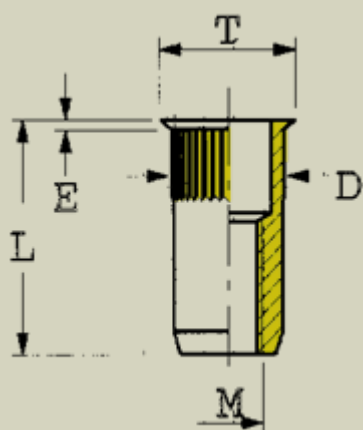

tarudage ISO	réf. pièce ACIER	épaisseur à sertir/mm	D	E	P (0,1/0)	T	L
M4	S4AFRX	0,5 à 2,5	5.9	0.5	6	7	11
M5	S5AFRX	0,5 à 3	6.9	0.5	7	8	12
M6	S6AFRX	0,5 à 3	8.9	0.5	9	10	14
M8	S8AFRX	0,5 à 3	10.5	0.5	10.6	11.6	16
M8	S8BFRX	0,5 à 3	10.9	0.5	11	12	16

* Les épaisseurs à sertir indiquées dans ce tableau ne sont pas limitatives. Nous pouvons, sur simple demande de votre part, vous fabriquer des SERBLOC / SERFIN répondant à vos besoins (Exemple : M14. M16. + laiton). Sous réserve de modifications.

SERFIN

TÊTE AFFLEURANTE OUVERT INOX A4 TYPE S-FRX

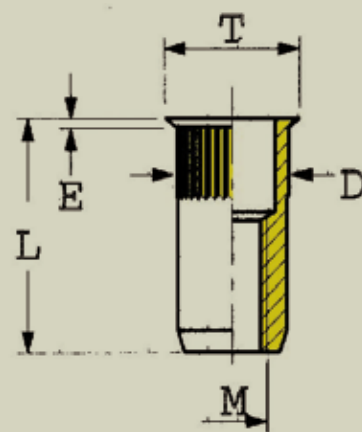
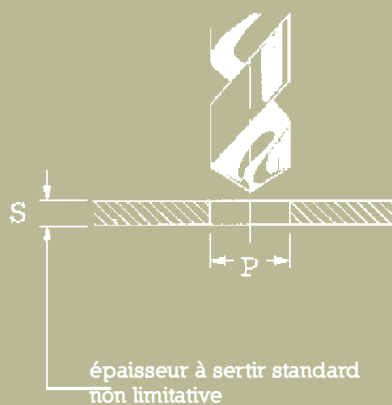
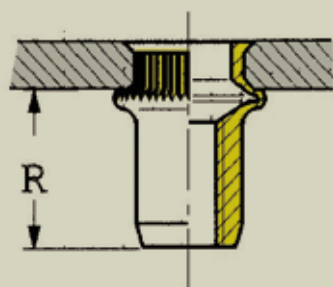

tarudage ISO	réf. pièce	à sertir/mm	D	E	P(+0,1)	T	L
M		S					
3	S3AFRXA4	0,5-2	4,9	0,5	5	6	9
4	S4AFRXA4	0,5 à 2,5	5,9	0,5	6	7	11
5	S5AFRXA4	0,5 à 3	6,9	0,5	7	8	12
6	S6AFRXA4	0,5 à 3	8,9	0,5	9	10	14
8	S8BFRXA4	0,5 à 3	10,9	0,5	11	12	16

* Les épaisseurs à sertir indiquées dans ce tableau ne sont pas limitatives. Nous pouvons, sur simple demande de votre part, vous fabriquer des SERBLOC / SERFIN répondant à vos besoins (Exemple : M14. M16. + laiton). Sous réserve de modifications.

SERBLOC

TÊTE PLATE BORGNE
 ACIER Zingué Blanc TYPE TPB
 INOX TYPE TPB-X

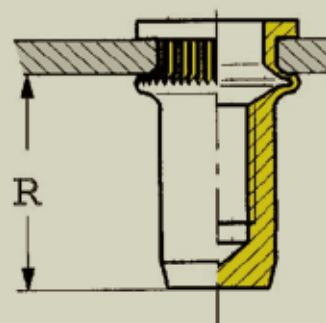
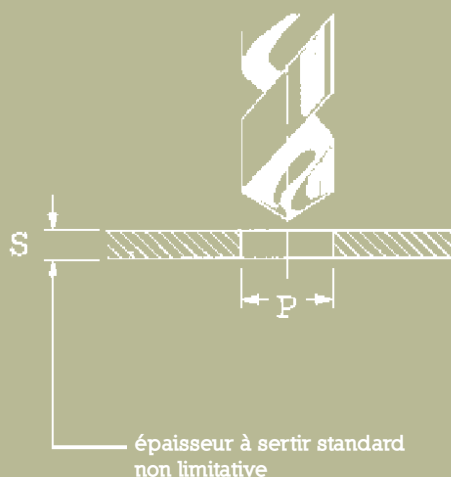
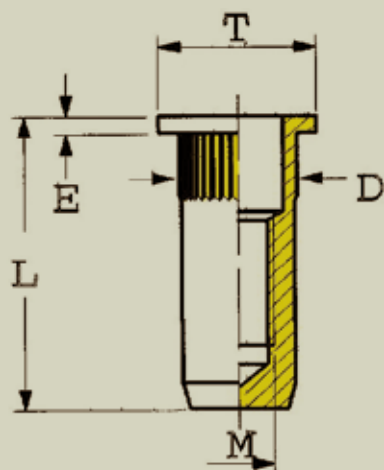

taroudage ISO	réf. pièce ACIER	réf. pièce INOX	épaisseur à sertir/mm	D	E	P (0,1/0)	T	L	R
M			S						
M3	03 TPB 15	03 TPB 15 X	0,5-1,5	5	0.8	5.1	7	12	7.7
	03 TPB 25	03 TPB 25 X	1,5-2,5					13	
	03 TPB 35	03 TPB 35 X	2,5-3,5					14	
M4	04 TPB 15	04 TPB 15 X	0,5-1,5	6	0.8	6.1	8	14.8	10.5
	04 TPB 30	04 TPB 30 X	1,5-3,0					14.8	
	04 TPB 40	04 TPB 40 X	3,0-4,0					15.8	
M5	05 TPB 15	05 TPB 15 X	0,5-1,5	7	1	7.1	9	17.2	12.2
	05 TPB 30	05 TPB 30 X	1,5-3,0					18.7	
	05 TPB 45	05 TPB 45 X	3,0-4,5					120.2	
M6	06 TPB 20	06 TPB 20 X	1,0-2,0	9	1.5	9.1	11	20.5	14
	06 TPB 35	06 TPB 35 X	2,0-3,5					22	
	06 TPB 50	06 TPB 50 X	3,5-5,0					23.5	
M8	08 TPB 25	08 TPB 25 X	1,0-2,5	11	1.5	11.1	14	22.3	14.8
	08 TPB 40	08 TPB 40 X	2,5-4,0					23.8	
	08 TPB 55	08 TPB 55 X	4,0-5,5					25.3	
M10	10 TPB 25	10 TPB 25 X	1,0-2,5	13	1.5	13.1	16	226	18
	10 TPB 40	10 TPB 40 X	2,5-4,0					27.5	
	10 TPB 55	10 TPB 55 X	4,0-5,5					29	
M12	12 TPB 30	12 TPB 30 X	1,5-3,0	16	2	16.1	20	34	24.5
	12 TPB 45	12 TPB 45 X	3,0-4,5					35.5	
	12 TPB 60	12 TPB 60 X	4,5-6,0					37	

* Les épaisseurs à sertir indiquées dans ce tableau ne sont pas limitatives. Nous pouvons, sur simple demande de votre part, vous fabriquer des SERBLOC / SERFIN répondant à vos besoins (Exemple : M14. M16. + laiton). Sous réserve de modifications.

SERBLOC

TÊTE PLATE LARGE BORGNE
ACIER Zingué Blanc TYPE TPLB
INOX TYPE TPLB-X

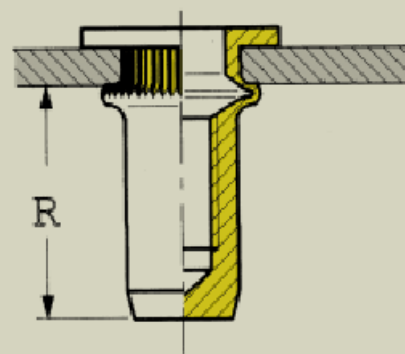
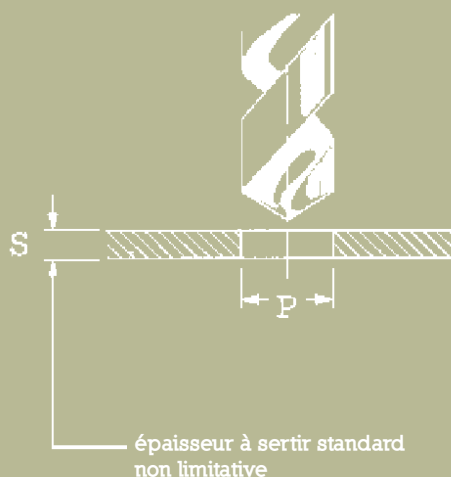
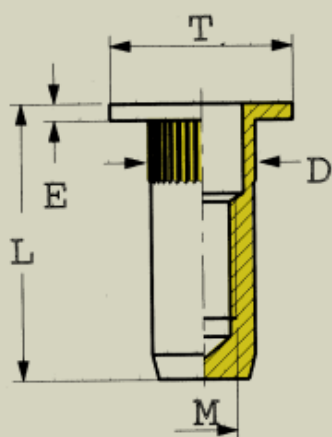

taroudage ISO M	réf. pièce ACIER	réf. pièce INOX	épaisseur à sertir/mm S	D	E	P(0,1/0)	T	L	R
M3	03 TPLB 15	03 TPLB 15 X	0,5-1,5	5	0.8	5.1	7	12	7.7
	03 TPLB 25	03 TPLB 25 X	1,5-2,5					13	
	03 TPLB 35	03 TPLB 35 X	2,5-3,5					14	
M4	04 TPLB 15	04 TPLB 15 X	0,5-1,5	6	0.8	6.1	8	14.8	10.5
	04 TPLB 30	04 TPLB 30 X	1,5-3,0					14.8	
	04 TPLB 40	04 TPLB 40 X	3,0-4,0					15.8	
M5	05 TPLB 15	05 TPLB 15 X	0,5-1,5	7	1	7.1	9	17.2	12.2
	05 TPLB 30	05 TPLB 30 X	1,5-3,0					18.7	
	05 TPLB 45	05 TPLB 45 X	3,0-4,5					120.2	
M6	06 TPLB 20	06 TPLB 20 X	1,0-2,0	9	1.5	9.1	11	20.5	14
	06 TPLB 35	06 TPLB 35 X	2,0-3,5					22	
	06 TPLB 50	06 TPLB 50 X	3,5-5,0					23.5	
M8	08 TPLB 25	08 TPLB 25 X	1,0-2,5	11	1.5	11.1	14	22.3	14.8
	08 TPLB 40	08 TPLB 40 X	2,5-4,0					23.8	
	08 TPLB 55	08 TPLB 55 X	4,0-5,5					25.3	
M10	10 TPLB 25	10 TPLB 25 X	1,0-2,5	13	1.5	13.1	16	226	18
	10 TPLB 40	10 TPLB 40 X	2,5-4,0					27.5	
	10 TPLB 55	10 TPLB 55 X	4,0-5,5					29	
M12	12 TPLB 30	12 TPLB 30 X	1,5-3,0	16	2	16.1	20	34	24.5
	12 TPLB 45	12 TPLB 45 X	3,0-4,5					35.5	
	12 TPLB 60	12 TPLB 60 X	4,5-6,0					37	

* Les épaisseurs à sertir indiquées dans ce tableau ne sont pas limitatives. Nous pouvons, sur simple demande de votre part, vous fabriquer des SERBLOC / SERFIN répondant à vos besoins (Exemple : M14. M16. + laiton). Sous réserve de modifications.

SERBLOC

TÊTE FRAISÉE BORGNE
 ACIER Zingué Blanc TYPE TFB
 INOX TYPE TFB-X

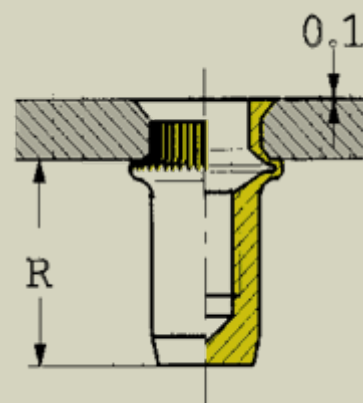
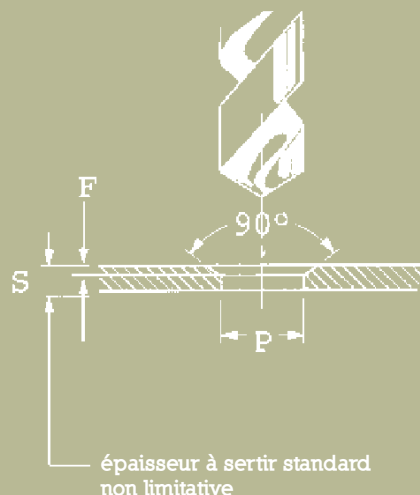
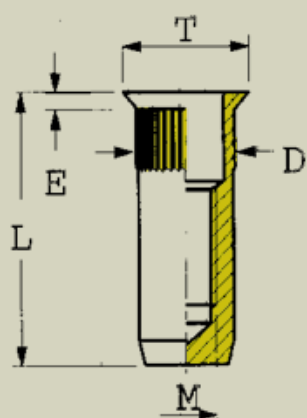

taroudage ISO M	réf. pièce ACIER	réf. pièce INOX	épaisseur à sertir/mm S	Ø extérieur D	épaisseur tête E	Ø trou P	Ø tête T	longueur L	R	tête fraisée F
M3	03 TFB 20	03 TFB 20 X	1,0-2,0	5	1	5.1	7	11.7	8.2	0,7
	03 TFB 30	03 TFB 30 X	2,0-3,0					12.7		
M4	04 TFB 20	04 TFB 20 X	1,0-2,0	6	1	6.1	8	13	9	0,9
	04 TFB 30	04 TFB 30 X	2,0-3,0					14		
	04 TFB 40	04 TFB 40 X	3,0-4,0					15		
M5	05 TFB 20	05 TFB 20 X	1,0-2,0	7	1	7.1	9	16.7	11.5	0,9
	05 TFB 30	05 TFB 30 X	2,0-3,0					17.7		
	05 TFB 40	05 TFB 40 X	3,0-4,0					18.7		
M6	06 TFB 20	06 TFB 20 X	1,0-2,0	9	1	9.1	11	21	14.6	0,9
	06 TFB 35	06 TFB 35 X	2,0-3,5					23		
	06 TFB 50	06 TFB 50 X	3,5-5,0					24.5		
M8	08 TFB 30	08 TFB 30 X	1,5-3,0	11	1.5	11.1	14	21.3	15.8	1,4
	08 TFB 45	08 TFB 45 X	3,0-4,5					22.8		
	08 TFB 60	08 TFB 60 X	4,5-6,0					24.3		
M10	10 TFB 35	10 TFB 35 X	2,0-3,5	13	1.5	13.1	16	25.3	19	1,4
	10 TFB 50	10 TFB 50 X	3,5-5,0					26.8		
	10 TFB 65	10 TFB 65 X	5,0-6,5					28.3		
M12	12 TFB 40	12 TFB 40 X	2,0-4,0	16	2	16.1	20	32.9	23.3	1,9
	12 TFB 55	12 TFB 55 X	4,0-5,5					34.4		
	12 TFB 70	12 TFB 70 X	5,5-7,0					35.9		

* Les épaisseurs à sertir indiquées dans ce tableau ne sont pas limitatives. Nous pouvons, sur simple demande de votre part, vous fabriquer des SERBLOC / SERFIN répondant à vos besoins (Exemple : M14. M16. + laiton). Sous réserve de modifications.

SERFIN

TÊTE AFFLEURANTE BORGNE ACIER Zingué Blanc TYPE SB INOX TYPE SB-X

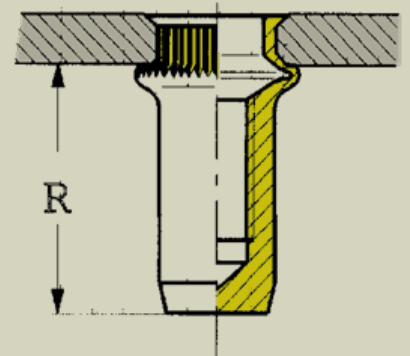
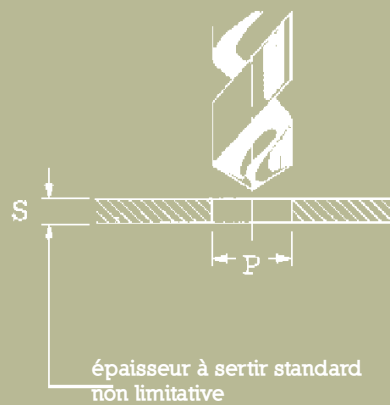
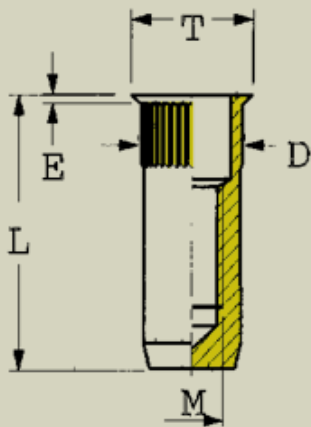

tarauage ISO M	réf. pièce ACIER	réf. pièce INOX	épaisseur à sertir/mm S	D	E	T	L	P (0,1/0)	R
M3	SB3	SB3X	0,5-2,0	4.7	0.4	5.5	12.3	4.8	8.3
	SB3A	SB3AX	0,5-2,0	5	0.4	5.8	11.7	5.1	7.7
M4	SB4	SB4X	0,5-2,0	6.3	0.4	7	14	6.4	9.8
	SB4A	SB4AX	0,5-2,0	6	0.4	6.8	13	6.1	9
M5	SB5	SB5X	0,5-2,0	7.1	0.5	8	17.5	7.2	13.3
	SB5A	SB5AX	0,5-2,0	7	0.5	8	16.7	7.1	12.7
M6	SB6	SB6X	1,0-3,0	9.4	0.6	10.4	20	9.5	15
	SB6A	SB6AX	1,0-2,0	9	0.5	10	19	9.1	14.5
M8	SB8	SB8X	1,0-3,0	12.6	0.6	13.6	20.5	12.7	15.3
	SB8A	SB8AX	1,0-3,0	10.5	0.6	11.3	21.5	10.6	16
	SB8B	SB8BX	1,0-3,0	11	0.5	12	21.3	11.1	16.3
M10	SB10	SB10X	1,0-3,0	14.1	0.7	15.2	24.5	14.2	19.8
	SB10A	SB10AX	1,0-3,5	13	0.7	14.4	25.3	13.1	21
M12	SB12	SB12X	1,4-4,0	16.1	0.7	17.2	25.5	16.2	21
	SB12A	SB12AX	1,4-4,0	16	0.7	17.4	32.9	16.1	28.5

* Les épaisseurs à sertir indiquées dans ce tableau ne sont pas limitatives. Nous pouvons, sur simple demande de votre part, vous fabriquer des SERBLOC / SERFIN répondant à vos besoins (Exemple : M14. M16. + laiton). Sous réserve de modifications.

SERBLOC

GOUJON TÊTE PLATE ACIER Zingué Blanc TYPE G-TP

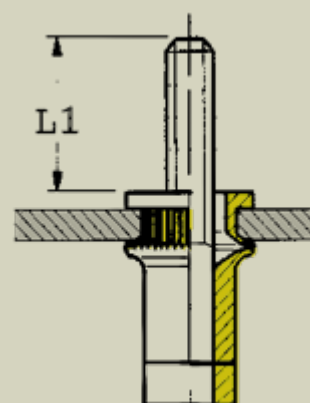
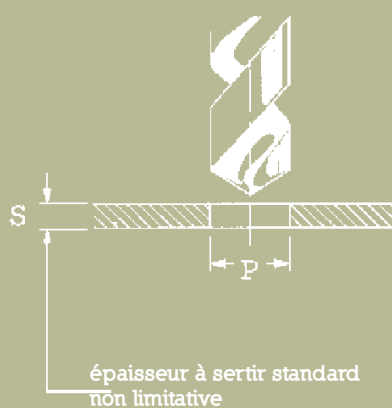
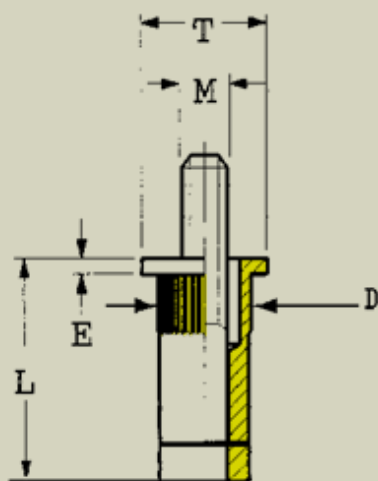

tarudage ISO	réf. pièce	épaisseur à sertir/mm	D	E	P	L	L1	T
M		S						
M4	G4TP15	0.5 à 1.5	6	0.8	6.1	15.00	10	8
	G4TP30	1.5 à 3.0				16.50	12	
	G4TP40	3.0 à 4.0				18.00	15	
M5	G5TP15	0.5 à 1.5	7	1	7.1	17.00	10	9
	G5TP30	1.5 à 3.0				18.50	12	
	G5TP45	3.0 à 3.5				20.00	15	
M6	G6TP20	1.0 à 2.0	9	1.5	9.1	20.00	10	11
	G6TP35	2.0 à 3.5				21.50	15	
	G6TP50	3.5 à 5.0				23.00	20	
M8	G8TP25	1.0 à 2.0	11	1.5	11.1	21.00	10	14
	G8TP40	2.0 à 3.5				22.50	15	
	G8TP55	3.5 à 5.0				24.00	20	

* Les épaisseurs à sertir indiquées dans ce tableau ne sont pas limitatives. Nous pouvons, sur simple demande de votre part, vous fabriquer des SERBLOC / SERFIN répondant à vos besoins (Exemple : M14. M16. + laiton). Sous réserve de modifications.

SERBLOC

TÊTE PLATE HEXAGONALE OUVERT ACIER Zingué Blanc TYPE FH et FHL

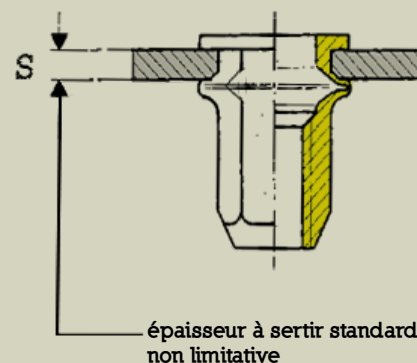
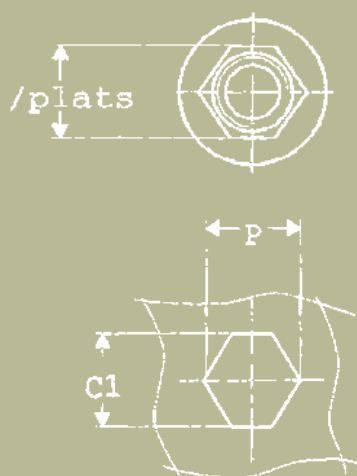
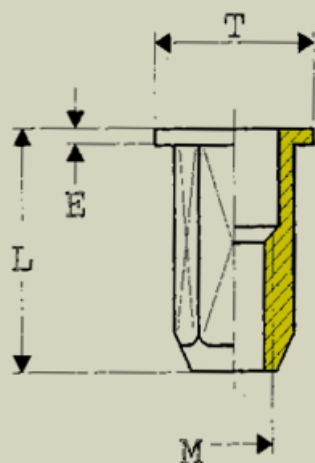

taraudage ISO	réf. pièce ACIER	cote sur plat C (+0,15/0)	à sertir/mm S	E ± 0,3	T ± 1	L ± 1	poinçon (=0,15/0) C1
M							
M4	FH4	5.97	0,5-2,0	0.8	9	10.5	6,1
	FHL4	5.97	1,5-4,0	0.8	9	12.5	6,1
M5	FH5	6.97	0,5-2,5	1	10	12.5	7,1
	FHL5	6.97	2,0-4,5	1	10	14.5	7,1
M6	FH6	8.97	0,5-3,0	1.2	12.5	16	9,1
	FHL6	8.97	2,5-5,5	1.2	12.5	18.5	9,1
M8	FH8	11	0,5-3,5	1.3	15	17	11,1
	FHL8	11	3,0-6,0	1.3	15	19.5	11,1
M10	FH10	12.97	0,5-3,5	1.7	18	21.5	13,1
	FHL10	12.97	3,0-6,0	1.7	18	24	13,1

* Les épaisseurs à sertir indiquées dans ce tableau ne sont pas limitatives. Nous pouvons, sur simple demande de votre part, vous fabriquer des SERBLOC / SERFIN répondant à vos besoins (Exemple : M14. M16. + laiton). Sous réserve de modifications.

SERBLOC

TÊTE PLATE HEXAGONALE OUVERT INOX TYPE FH-FRX

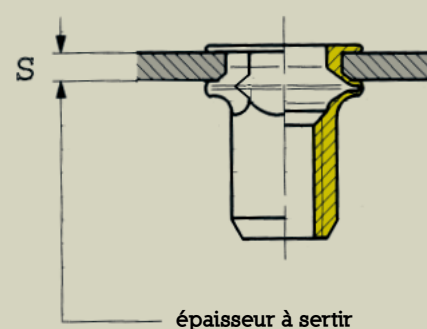
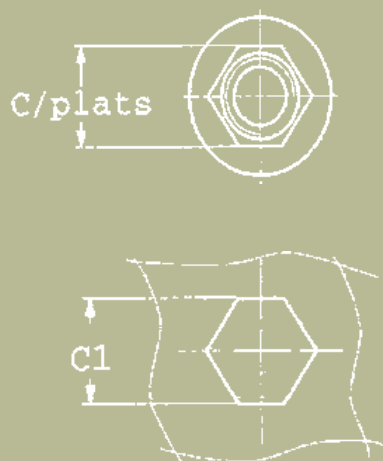
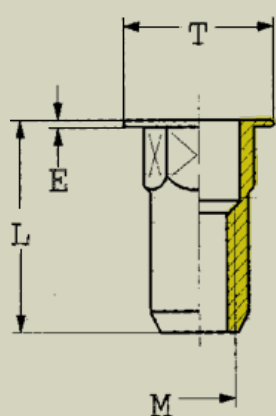

tarudage ISO	réf. pièce ACIER	épaisseur à sertir/mm	cote sur plat	E	poinçon. (0,1)	T	L
M		S	C		C1		
M4	FH4FRX	0,3 à 2,5	6	1	6.1	9	11
M5	FH5FRX	0,3 à 3,0	7	1	7.1	10	12
M6	FH6FRX	0,5 à 3,0	9	1.5	9.1	12	14
M8	FH8FRX	0,5 à 3,0	11	1.5	11.1	15	16
M10	FH10FRX	1,0 à 3,5	13	2	13.1	16.5	19

* Les épaisseurs à sertir indiquées dans ce tableau ne sont pas limitatives. Nous pouvons, sur simple demande de votre part, vous fabriquer des SERBLOC / SERFIN répondant à vos besoins (Exemple : M14. M16. + laiton). Sous réserve de modifications.

SERBLOC

TÊTE PLATE HEXAGONALE OUVERT INOX A4 TYPE FH-FRX

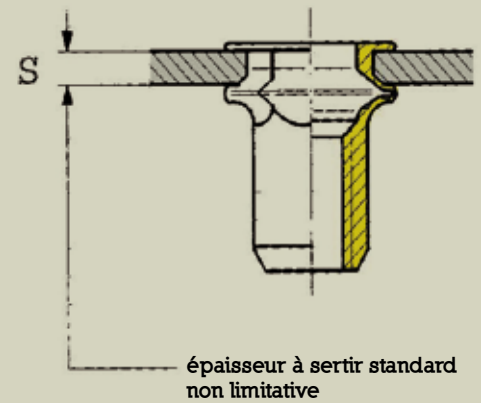
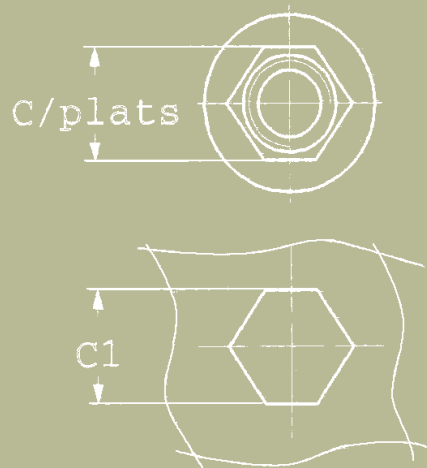
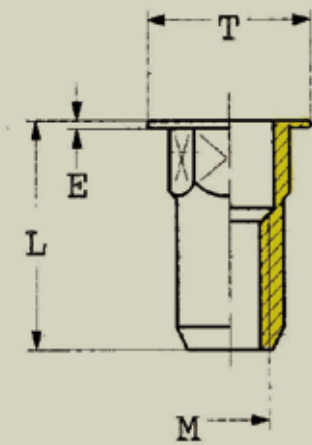

taroudage ISO	réf. pièce	à sertir/mm			poinçonnage		
M		S	C/plats	E	C1 (0,1)	T	L
4	FH4FRXA4	0,5 à 2,5	6	1	6,1	9	11
5	FH5FRXA4	0,5 à 3,0	7	1	7,1	10	12
6	FH6FRXA4	0,5 à 3,0	9	1,5	9,1	12	14
8	FH8FRXA4	0,5 à 3,0	11	1,5	11,1	14,5	16
10	FH10FRXA4	1,0 à 3,5	13	2	13,1	16,5	19

* Les épaisseurs à sertir indiquées dans ce tableau ne sont pas limitatives. Nous pouvons, sur simple demande de votre part, vous fabriquer des SERBLOC / SERFIN répondant à vos besoins (Exemple : M14. M16. + laiton). Sous réserve de modifications.

SERBLOC

TÊTE AFFLEURANTE OUVERT ACIER Zingué Blanc TYPE FHTR

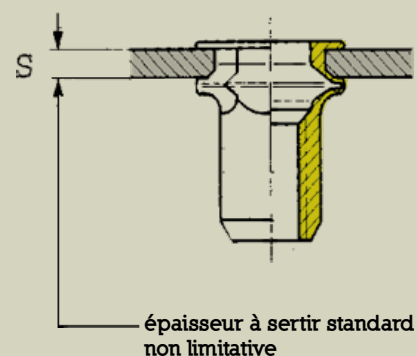
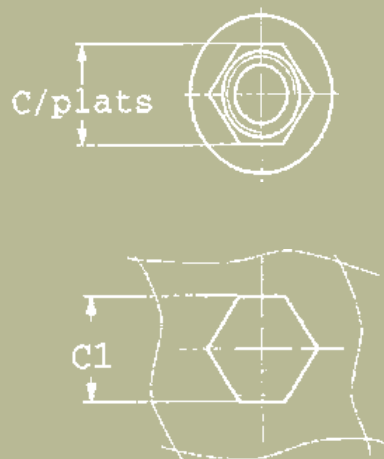
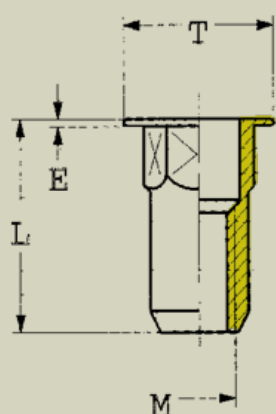

tarudage ISO	réf. pièce ACIER	épaisseur à sertir/mm	cote sur plat	E	poignon. (0,1)	T	L
M		S	C		C1		
M4	FHTR4	0,5-2	6.35	0.6	6.4	8	10.5
M5	FHTR5	0,5-3	7.25	0.6	7.3	9	11.5
M6	FHTR6	0,5-3	9.65	0.6	9.7	12	14.5
M8	FHTR8	0,5-3	10.65	0.6	10.7	13	16

* Les épaisseurs à sertir indiquées dans ce tableau ne sont pas limitatives. Nous pouvons, sur simple demande de votre part, vous fabriquer des SERBLOC / SERFIN répondant à vos besoins (Exemple : M14. M16. + laiton). Sous réserve de modifications.

SERFIN

TÊTE AFFLEURANTE OUVERT ACIER Zingué Blanc TYPE SFH et SFHL

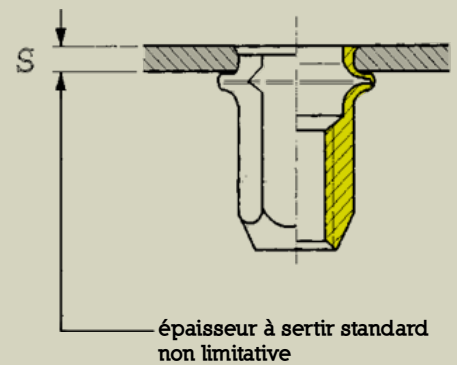
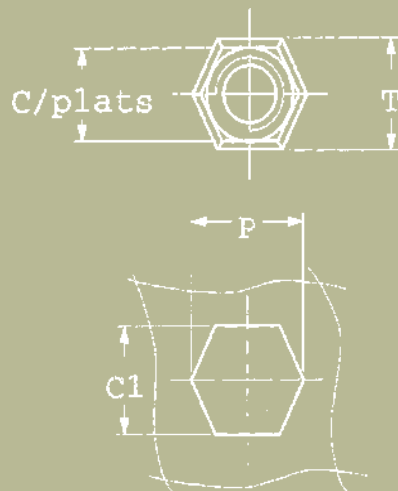
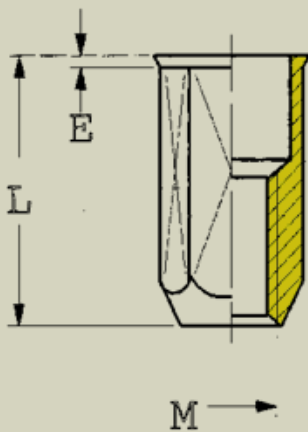

taroudage ISO	réf. pièce ACIER	épaisseur à sertir en mm	cote sur plat	épaisseur de la tête	poinçonnage 0.1		longueur	Ø du trou
M		S	C	E	Cl (0/+0.1)	T	L	P
M4	SFH4	0,5-2,0	5,97	0,5	6	6,7	10	6,8
M4	SFHL4	1,5-4,0	5,97	0,5	6	6,7	12	6,8
M5	SFH5	0,5-2,5	6,97	0,6	7	8	12	7,85
M5	SFHL5	2,0-4,5	6,97	0,6	7	8	14	7,85
M6	SFH6	0,5-3,0	8,97	0,6	9	10	15	9,95
M6	SFHL6	2,5-5,5	8,97	0,6	9	10	17,5	9,95
M8	SFH8	0,5-3,5	10,97	0,6	11	12	16	12,15
M8	SFHL8	3,0-6,0	10,97	0,6	11	12	18,5	12,15
M10	SFH10	0,5-3,5	12,97	0,9	13	14,5	20	14,25
M10	SFHL10	3,0-6,0	12,97	0,9	13	14,5	22,5	14,25
M12	SFH12	0,5-3,5	15,97	0,9	16	18,5	25	17,4
M12	SFHL12	3,0-6,5	15,97	0,9	16	18,5	28	17,4

* Les épaisseurs à sertir indiquées dans ce tableau ne sont pas limitatives. Nous pouvons, sur simple demande de votre part, vous fabriquer des SERBLOC / SERFIN répondant à vos besoins (Exemple : M14. M16. + laiton). Sous réserve de modifications.

SERFIN

TÊTE AFFLEURANTE SEMI HEXAGONALE OUVERT ACIER Zingué Blanc TYPE SH-FR

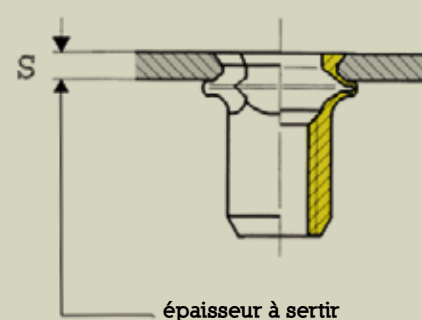
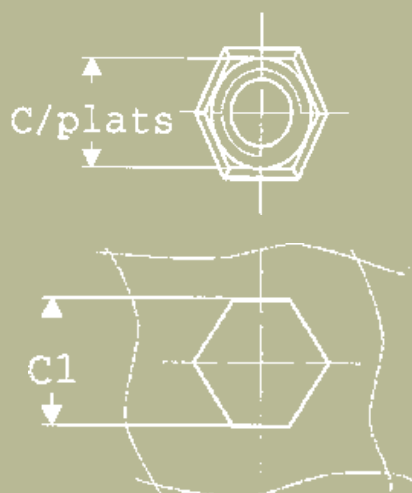
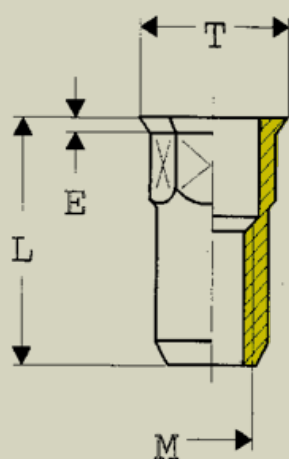

taroudage ISO	réf. pièce ACIER	épaisseur à sertir/mm	cote sur plat	E	poinçon. (0,1)	T	L
M		S	C		C1		
M3	SH3FR	0,5 à 2	4.9	0.5	5	6	9.3
M4	SH4FR	0,5 à 2	5.9	0.5	6	6.8	10.5
M5	SH5FR	0,5 à 3,0	6.9	0.5	7	8	11.7
M6	SH6FR	0,5 à 3,0	8.9	0.5	9	10	14.5
M8	SH8FR	0,5 à 3,0	10.9	0.5	11	14	16.5
M10	SH10FR	1,0 à 3,5	12.9	0.8	13	14.2	20

* Les épaisseurs à sertir indiquées dans ce tableau ne sont pas limitatives. Nous pouvons, sur simple demande de votre part, vous fabriquer des SERBLOC / SERFIN répondant à vos besoins (Exemple : M14. M16. + laiton). Sous réserve de modifications.

SERFIN

TÊTE AFFLEURANTE HEXAGONALE OUVERT INOX TYPE SH-FRX

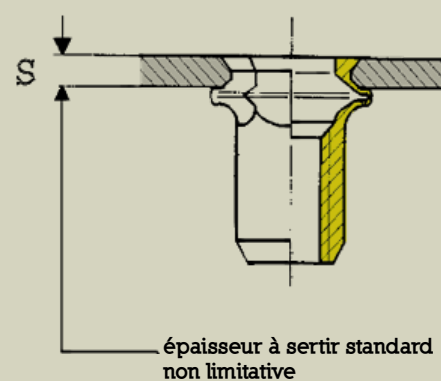
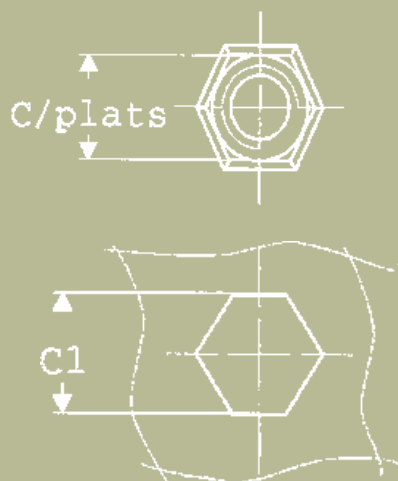
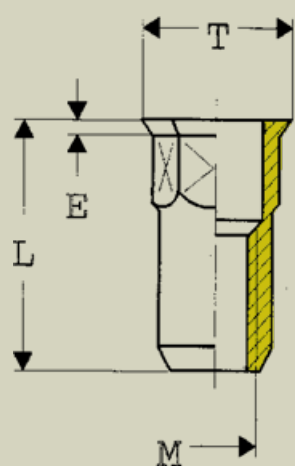

taraudage ISO	réf. pièce ACIER	épaisseur à sertir/mm	cote sur plat	E	poignon. (-0,1)	T	L
M		S	C		C1		
M3	SH3FRX	0,5 à 1,5	4.9	0.35	5	5.6	8.5
M3	SH3LFRX	1,5 à 2,5	4.9	0.35	5	5.6	10
M4	SH4FRX	0,5 à 2,5	6	0.5	6.1	7	11
M5	SH5FRX	0,5 à 3,0	7	0.5	7.1	8	12
M6	SH6FRX	0,5 à 3,0	9	0.5	9.1	10	14
M8	SH8FRX	0,5 à 3,0	11	0.5	11.1	12	16
M10	SH10FRX	1,0 à 3,5	13	0.7	13.1	14.2	19

* Les épaisseurs à sertir indiquées dans ce tableau ne sont pas limitatives. Nous pouvons, sur simple demande de votre part, vous fabriquer des SERBLOC / SERFIN répondant à vos besoins (Exemple : M14. M16. + laiton). Sous réserve de modifications.

SERFIN

TÊTE AFFLEURANTE HEXAGONALE OUVERT INOX A4 TYPE SH-FRX

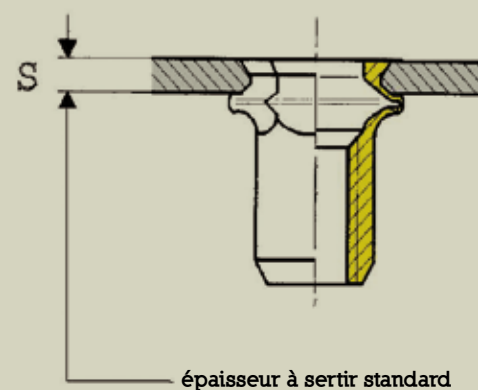
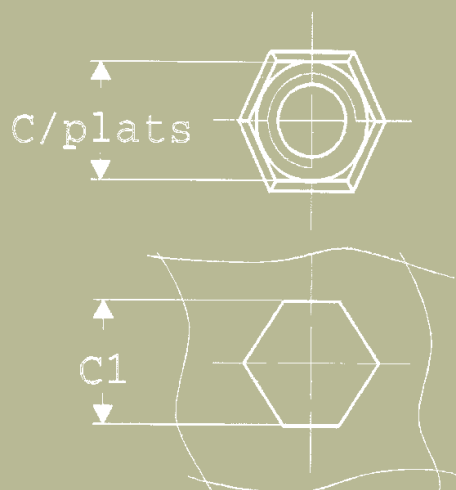
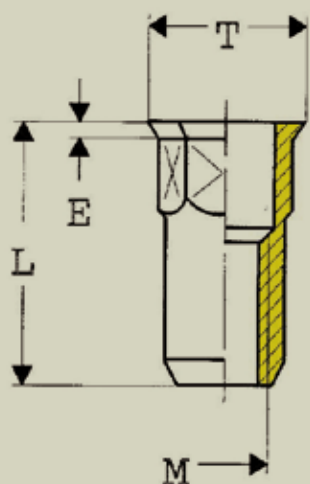

taroudage ISO M	réf. pièce	à sertir/mm S	C/plats	E	poinçonnage C1 (-0,1)	T	L
3	SH3FRXA4	0,5 à 1,5	4,9	0,35	5	5,6	8,5
4	SH4FRXA4	0,5 à 2,5	6	0,5	6,1	7	11
5	SH5FRXA4	0,5 à 3,0	7	0,5	7,1	8	12
6	SH6FRXA4	0,5 à 3,0	9	0,5	9,1	10	14
8	SH8FRXA4	0,5 à 3,0	11	0,5	11,1	12	16
10	SH10FRXA4	1,0 à 3,5	13	0,7	13,1	14,2	19

* Les épaisseurs à sertir indiquées dans ce tableau ne sont pas limitatives. Nous pouvons, sur simple demande de votre part, vous fabriquer des SERBLOC / SERFIN répondant à vos besoins (Exemple : M14. M16. + laiton). Sous réserve de modifications.

SERBLOC

TÊTE PLATE HEXAGONALE BORGNE ACIER Zingué Blanc TYPE FHB et FHBL

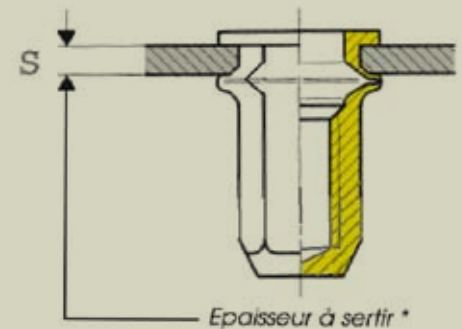
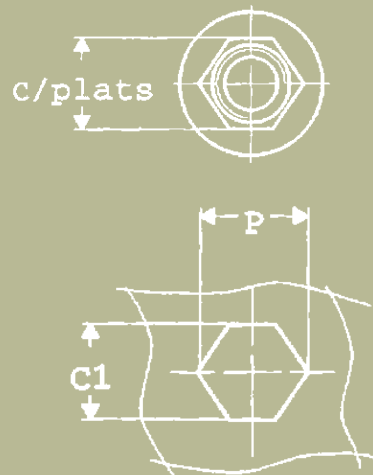
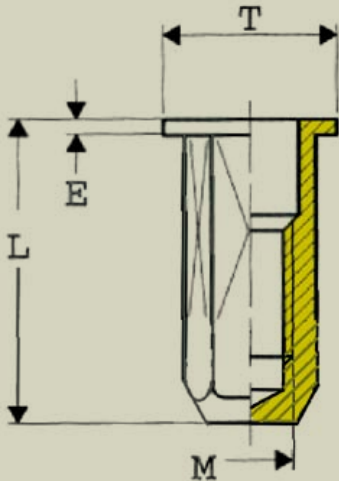

taraudage ISO M	réf. pièce ACIER	cote sur plat C (+0,15/0)	épaisseur à sertir/mm S	E	T	L	poinçon (=0,15/0) C1
M4	FHB4	6	0,5-2,0	0,8	9	15	6,1
	FHBL4	6	1,5-4,0	0,8	9	17	6,1
M5	FHB5	7	0,5-2,5	1	10	18	7,1
	FHBL5	7	2,0-4,5	1	10	20	7,1
M6	FHB6	9	0,5-3,0	1,2	12	22,5	9,1
	FHBL6	9	2,5-5,5	1,2	12	25	9,1
M8	FHB8	11	0,5-3,5	1,3	14	25	11,1
	FHBL8	11	3,0-6,0	1,3	14	27,5	11,1
M10	FHB10	13	0,5-3,5	1,7	17	30,5	13,1
	FHBL10	13	3,0-6,0	1,7	17	33	13,1

* Les épaisseurs à sertir indiquées dans ce tableau ne sont pas limitatives. Nous pouvons, sur simple demande de votre part, vous fabriquer des SERBLOC / SERFIN répondant à vos besoins (Exemple : M14. M16. + laiton). Sous réserve de modifications.

SERFIN

TÊTE AFFLEURANTE BORGNE ACIER Zingué Blanc TYPE SFHB et SFHBL

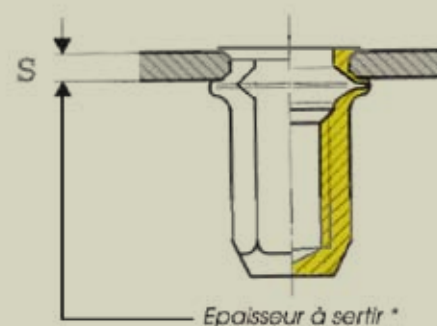
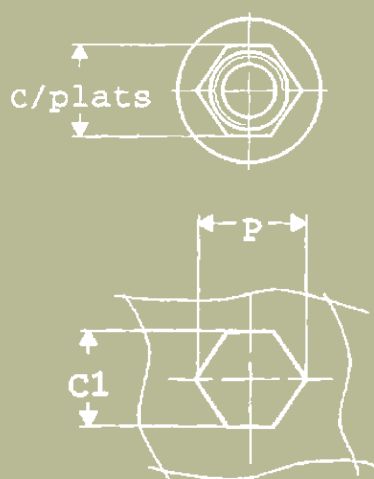
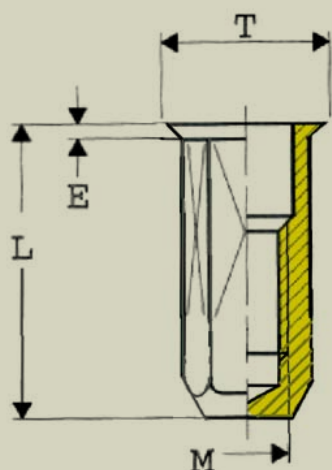

tarudage ISO	réf. pièce ACIER	épaisseur à sertir/mm	cote sur plat	E	poinçon. (+0,15/0)	T	L	P
M		S	C		C1			
M4	SFHB4	0,5-2,0	5.97	0.5	6	6.75	14.5	6.8
M4	SFHBL4	1,5-4,0	5.97	0.5	6	6.75	16.5	6.8
M5	SFHB5	0,5-2,5	6.97	0.6	7	8	17.5	7.85
M5	SFHBL5	2,0-4,5	6.97	0.6	7	8	19.5	7.85
M6	SFHB6	0,5-3,0	8.97	0.6	9	10	21.5	9.95
M6	SFHBL6	2,5-5,5	8.97	0.6	9	10	24	9.95
M8	SFHB8	0,5-3,5	10.97	0.6	11	12	24	12.15
M8	SFHBL8	3,0-6,0	10.97	0.6	11	12	26.5	12.15
M10	SFHB10	0,5-3,5	12.97	0.9	13	14.5	29	14.25
M10	SFHBL10	3,0-6,0	12.97	0.9	13	14.5	31.5	14.25

* Les épaisseurs à sertir indiquées dans ce tableau ne sont pas limitatives. Nous pouvons, sur simple demande de votre part, vous fabriquer des SERBLOC / SERFIN répondant à vos besoins (Exemple : M14. M16. + laiton). Sous réserve de modifications.

Fixations à sertir

Colonnnette	ouverte	acier	inox	COM	page 36
Colonnnette	borgne	acier	inox	CBM	page 37
SERECROU	cylindrique	acier	inox	S	page 38
SERECROU	cylindrique	acier	inox	T	page 39
SERECROU	hexagonale	acier	inox	K	page 40
Goujon	affleurant	acier	inox	G	page 41
Goujon	dépassant	acier	inox	GL	page 42
Goujon	lisse	acier	inox	GLI	page 43
Colonnnette	affleurant	acier	inox	COC	page 44
SERECROU	à évaser	acier	inox	EVA	page 45
SERCAGE	écrou acier, cage acier				page 46
SERCAGE	écrou acier, cage inox				page 47
SERESORT	SERECROU à vis imperdable	acier		SOM	page 48
Clip pince	bord de tôle, vis métrique	acier	BUT		page 49
Clip pince	bord de tôle, vis à tôles	acier			page 50
SERBLIND	rivets aveugles				page 54

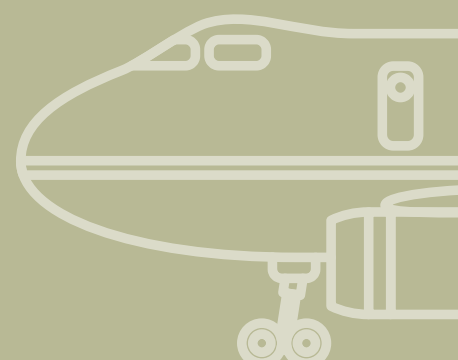
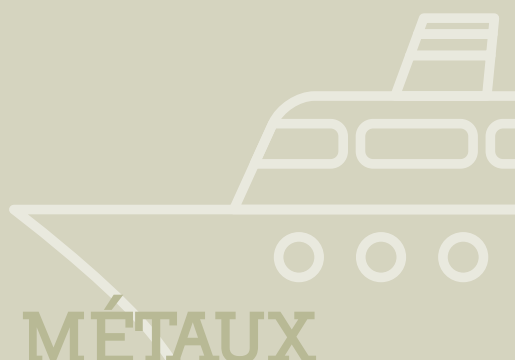

CARACTÉRISTIQUES GÉNÉRALES

COLONNETTE

(types COM-CBM-COC)

GOUJON

(types G-GL)

SERECROU

(types S-T-K)

SERESSORT

(type SOM)

NOTA

Les dimensions sur nos documentations sont données à titre indicatif. Elles ne sont pas contractuelles et peuvent évoluer.

ATTENTION

Toutes nos références ne sont pas tenues en stock : merci de nous consulter.

RECOMMANDATIONS

Le Ø de perçage donné dans chaque tableau de définition produit est à respecter. Évitez d'ébavurer ou de faire un chanfrein après perçage afin de ne pas altérer la tenue. Pour les trous poinçonnés, vérifiez le sens de pose par rapport à l'insertion du poinçon et minimisez au maximum le rayon de coupe.

POSE

- Les produits à sertir se montent avec une simple presse. SIMAF peut vous fournir une machine de pose de type SER 7000 et sur simple demande vous faire parvenir la documentation.
- Matrice et poinçons : les matrices doivent être en ACIER traité et d'un Ø supérieur à la tête de l'insert. Pour les colonnettes et les goujons, les matrices doivent être supérieures à la longueur totale des pièces. Prévoir un chanfrein de 0.2 à 0.5 mm sur la face d'entrée. Le poinçon doit être supérieur au Ø de la tôle de la pièce.

TENUE MÉCANIQUE		SUPPORT ALU			SUPPORT ACIER		
type	Ø	force de pose en Kg/f	tenue au couple maxi Nm	effort d'arrachement Kg	force de pose en Kg/f	tenue au couple maxi Nm	effort d'arrachement Kg
COM-CBM	M3	500-700	1.6	400	900-1200	1.9	500
	M4	1100	2.3	400	1800	2.5	600
	M5	1300	5.8	600	2000	5	800
COC	M2	800	1.6	200	1300	1.9	300
	M3	800	2.3	300	1300	2.5	450
	M4	900	3.6	450	1500	5	650
	M5	1100	5.8	500	1800	6	800
SOM	M6	1500	8.8	900	2000	14	1300
	M3	800	1.1	200	1100	1.4	300
	M4	1100	1.9	300	1800	2	450
	M5	1500	2.5	470	2400	4	650
S	M6	1800	4	500	3000	5	800
	M2,5	-	1.1	200	-	1.4	300
	M3	800	1.9	300	1100	2	450
	M4	1100	2.5	470	1800	4	650
	M5	1500	4	500	2400	5	800
T	M6	1800	10	900	3000	13	1400
	M8	2200	18	1500	3200	20	1800
	M2,5	-	1.1	200	-	1.4	300
	M3	800	1.9	300	1100	2	450
	M4	1500	2.5	470	1800	4	650
	M5	1500	4	500	2400	5	800
K	M6	1800	10	950	2500	15	1400
	M8	2000	18	1500	2800	25	1800
	M10	2200	-	-	-	-	-
	M12	2500	-	-	-	-	-
	M3	700	2	350	900	2	500
	M4	1000	2.5	500	1100	2.9	800
	M5	1300	4	600	1800	6	1100
G	M6	1500	10	950	2500	15	1400
	M8	2000	18	1500	2800	25	1800
	M3	800	1.6	300	1000	1.9	400
	M4	900	2.3	500	1800	2.5	550
	M5	1100	3.6	670	2400	5	750
GL	M6	1800	5.8	1200	3000	6	1600
	M8	2000	8.8	1500	3200	14	1800
	M5	1000	-	780	1500	-	1200
	M6	1200	-	1500	1900	-	1800
	M8	1500	-	1780	2400	-	2500
	M10	2000	-	2200	2800	-	3000

COLONNETTE

ENTRETOISES TARAUDÉES À SERTIR
POUR SUPPORTS MÉTALLIQUES
TYPE COM : taraudage débouchant

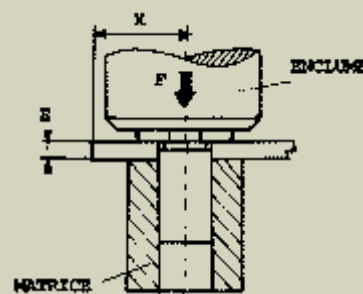
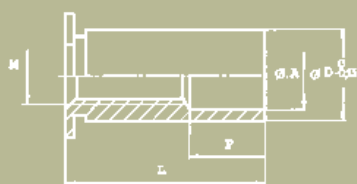

CARACTÉRISTIQUES

Entretoises avec taraudage métrique débouchant (type COM).
Mise en place dans un trou cylindrique.
Sertissage à la presse.

AVANTAGES

Mise en place facile.
Très grande résistance au couple et à l'arrachement.

DÉSIGNATION

Pour déterminer une colonnette, il faut indiquer :
1 – la référence,
2 – la matière,
3 – la longueur.

MATIÈRES

Acier cémenté, zingué blanc : **A**.
Inox 303 F 00, passivé : **X**.

L'information suivante est nécessaire :

Exemple : 3COM2 - A - 12

Référence : 3COM2

Matière : A = acier.

Longueur : 12

référence	épaisseur min du support	perçage (+0,1/0) P	distance min du bord X	taraudage ISO M	Ø D	Ø A	H	L												
								4	6	8	10	12	14	16	18	20	22			
3COM1	1	4,2	6	M3 x 0,50	4,2	3,2	5													
3COM2	1	5,4	7	M3 x 0,50	5,4	4	7													
4COM	1,3	7,2	8	M4 x 0,70	7,1	4,8	8	4	6	8	10	12	14	16	18	20	22			
5COM	1,3	7,2	8	M5 x 0,80	7,1	5,2	8													
							P		0			4		8						12

COLONNETTE

ENTRETOISES TARAUDÉES À SERTIR
POUR SUPPORTS MÉTALLIQUES
TYPE CBM : taraudage borgne

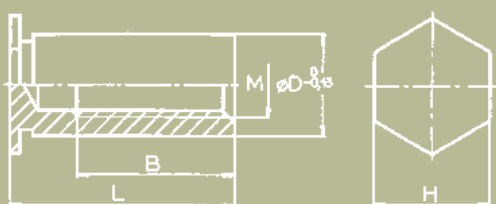
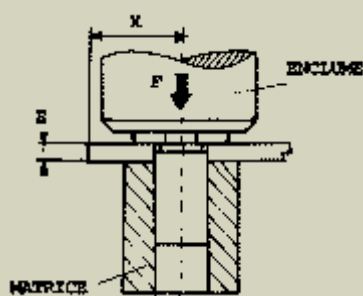

CARACTÉRISTIQUES

Entretoises avec taraudage métrique borgne (type CBM).
Mise en place dans un trou cylindrique.
Sertissage à la presse.

AVANTAGES

Mise en place facile.
Très grande résistance au couple et à l'arrachement.

DÉSIGNATION

Pour déterminer une colonne, il faut indiquer :
1 – la référence,
2 – la matière,
3 – la longueur.

MATIÈRES

Acier cémenté, zingué blanc : **A**.
Inox 303 F 00, passivé : **X**.

L'information suivante est nécessaire :

Exemple : 4CBM - X - 18

Référence : 4CBM

Matière : X = inox.

Longueur : 18

référence	épaisseur min du support	perçage (+0,1/0) P	distance min du bord X	taraudage ISO M	Ø D	H	L							
							8	10	12	14	16	18	20	22
3CBM1	1	4,2	6	M3 x 0,50	4,2	5								
3CBM2	1	5,4	7	M3 x 0,50	5,4	7								
4CBM	1,3	7,2	8	M4 x 0,70	7,1	8								
5CBM	1,3	7,2	8	M5 x 0,80	7,1	8								
						B mini	4	5	6.5	9.5				

SERECROU

ÉCROU À SERTIR SERECROU POUR SUPPORTS MÉTALLIQUES TYPE S

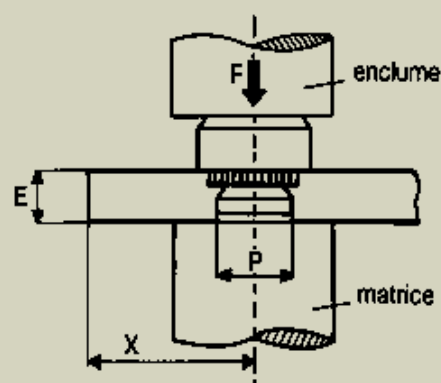
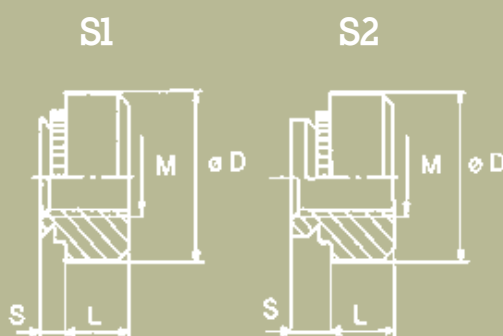

CARACTÉRISTIQUES

Écrou autosertissable à la presse avec picots et cannelures d'ancrage.
Pour tôles fines.

AVANTAGES

Taraudage résistant à des couples de vissage élevés.
Pose simple et rapide, même sur des supports préalablement peints, polis ou émaillés.
Remplace avantageusement l'écrou soudé.

DÉSIGNATION

Pour déterminer un SERECROU, il faut indiquer :

- 1 – la référence,
- 2 – la matière,
- 3 – l'épaisseur.

MATIÈRES

Acier cémenté, zingué blanc : **A**.
Inox 303 F 00, passivé : **X**.

L'information suivante est nécessaire :

Exemple : M6S-2-A

Référence : M6S-2

Matière : A = acier

référence ISO M	perçage P (+0,1-0)	X
M2,5S	4	5
M3S	5	5
M4S	6	7
M5S	7	7
M6S	8	8
M8S	10	10

référence	taraudage ISO M	D	L	S	épaisseur à sertir/mm E mini
M2,5S-1	M2,5 x 0,45	6	1,5	0,97	1
M2,5S-2				1,47	1,5
M3S-1	M3 x 0,50	7	1,5	0,97	1
M3S-2				1,47	1,5
M4S-1	M4 x 0,70	8	2,5	0,97	1
M4S-2				1,47	1,5
M5S-1	M5 x 0,80	9	3	0,97	1
M5S-2				1,47	1,5
M6S-1	M6 x 1,00	11	4	0,97	1
M6S-2				1,47	1,5
M8S-1	M8 x 1,25	13	5	1,47	1,5
M8S-2				1,97	2

SERECROU

ÉCROU À SERTIR SERECROU POUR SUPPORTS MÉTALLIQUES TYPE T

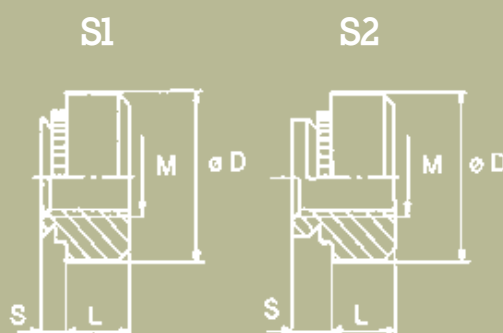
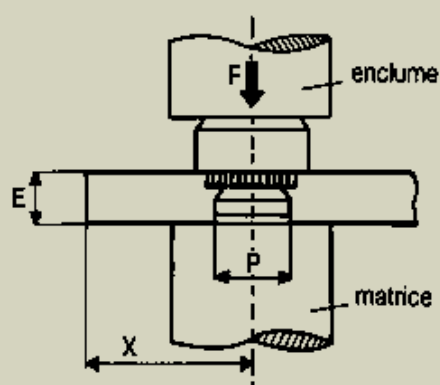

CARACTÉRISTIQUES

Écrou autosertissable à la presse avec picots et cannelures d'ancrage.
Pour tôles fines.

AVANTAGES

Taraudage résistant à des couples de vissage élevés.
Pose simple et rapide, même sur des supports préalablement peints, polis ou émaillés.
Remplace avantageusement l'écrou soudé.

DÉSIGNATION

Pour déterminer un SERECROU, il faut indiquer :

- 1 – la référence,
- 2 – la matière,
- 3 – l'épaisseur.

MATIÈRES

Acier cémenté, zingué blanc : **A**.
Inox 303 F 00, passivé : **X**.

L'information suivante est nécessaire :

Exemple : M6S-2-A

Référence : M6S-2

Matière : A = acier

référence ISO	perçage P (+0,1-0)	X
M2,5T	4.25	5
M3T	4.25	5
M4T	5.4	7
M5T	6.4	7
M6T	8.75	9
M8T	10.5	10
M10T	14	13.5
M12T	17	16

référence	taraudage ISO	D	L	S	épaisseur à sertir/mm
	M				E mini
M2,5T-1				0.97	1
M2,5T-2	M2,5 x 0,45	6.3	1.5	1.37	1.4
M3T-1				0.97	1
M3T-2	M3 x 0,50	6.3	1.5	1.37	1.4
M4T-1				0.97	1
M4T-2	M4 x 0,70	7.9	2	1.37	1.4
M5T-1				0.97	1
M5T-2	M5 x 0,80	8.7	2	1.37	1.4
M6T-1			1.37	1.4	
M6T-2	M6 x 1,00	11.1	4	2.2	2.3
M8T-1				1.37	1.4
M8T-2	M8 x 1,25	12.7	5.5	2.2	2.3
M10T-1				2.21	2.3
M10T-2	M10 x 1,75	17.4	7.5	3.05	3.2
M12T-1				3.1	3.2
M12T-2	M12 x 2,00	20.6	8.5	6	6.1

SERECROU

ÉCROU À SERTIR SERECROU POUR SUPPORTS MÉTALLIQUES TYPE K

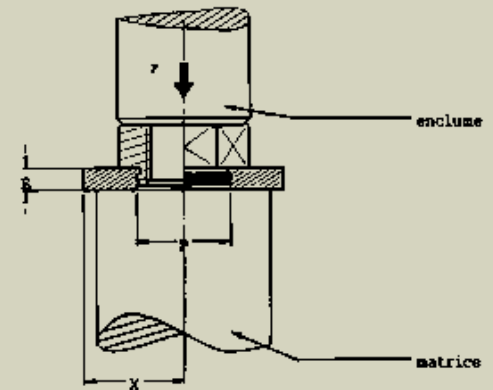
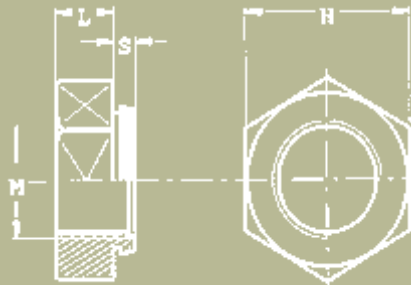

CARACTÉRISTIQUES

Le SERECROU type K offre une forte tenue à l'arrachement et à la rotation grâce à sa forme sous tête.

AVANTAGES

Pièces standard en Acier Zn Blanc.
Possibilité de réaliser des pièces en Acier inoxydable sur demande.

DÉSIGNATION

Pour déterminer un SERECROU, il faut indiquer :
1 – la référence,
2 – la matière,
3 – la longueur.

MATIÈRES

Acier cémenté, zingué blanc : A.
Inox 303 F 00, passivé : X.

L'information suivante est nécessaire :
Exemple : M6K-A
Référence : M6K
Matière : A = acier

taroudage ISO						Ø de perçage	
M	(pas)	H	L	E	S	P	X
M3	0.5	5.5	2.1	1	0.9	4.5	5
M4	0.7	7	2.2	1	0.9	5.5	7
M5	0.8	8	3.1	1	0.9	6,5	7
M6	1	10	4.1	1	0.9	8	9
M8	1.25	13	4.6	2	1.8	10	9.5
M10	1.5	15	6.1	2	1.8	12.5	10
M12	1.75	17	7.1	3	2.8	14.5	12

GOUJON

GOUJON À SERTIR POUR SUPPORTS MÉTALLIQUES TYPE G

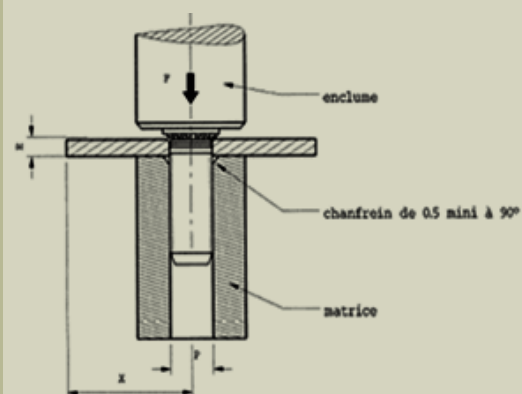
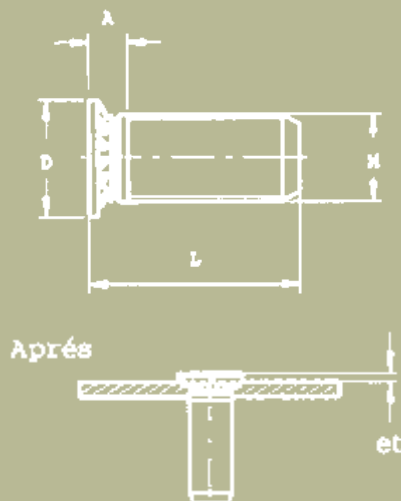

CARACTÉRISTIQUES

GOUJONS filetés autosertissables à la presse. Pose rapide et simple à l'aide d'une presse, sur supports métalliques de faible épaisseur.

AVANTAGES

Très grande résistance au couple et à l'arrachement.
Remplace avantageusement le goujon soudé.

DÉSIGNATION

Pour déterminer un GOUJON, il faut indiquer :

- 1 – la référence,
- 2 – la matière,
- 3 – la longueur.

MATIÈRES

Acier cémenté, zingué blanc : A.
Inox 303 F 00, passivé : X.

L'information suivante est nécessaire :

Exemple : G6 - A - 14

Référence : G6

Matière : A = acier

Longueur : 14

référence ISO	perçage P (+0,1-0)	X	E (mini)
G3	3	6	1
G4	4	6	1.2
G5	5	8	1.3
G6	6	8	1.5
G8	8	10	2

référence ISO	filetage M	Ø D	A maxi	L															
				6	8	10	12	14	16	18	20	22	25	28	30	35	40		
G3	M3 x 0,50	5	2.1																
G4	M4 x 0,70	6	2.4				10	12	14	16	18	20	22	25	28	30	35	40	
G5	M5 x 0,80	7	2.7				10	12	14	16	18	20	22	25	28	30	35	40	
G6	M6 x 1,00	8	3					12	14	16	18	20	22	25	28	30	35	40	
G8	M8 x 1,25	10	3.7						14	16	18	20	22	25	28	30	35	40	

GOUJON

GOUJON À SERTIR POUR SUPPORTS MÉTALLIQUES TYPE GL

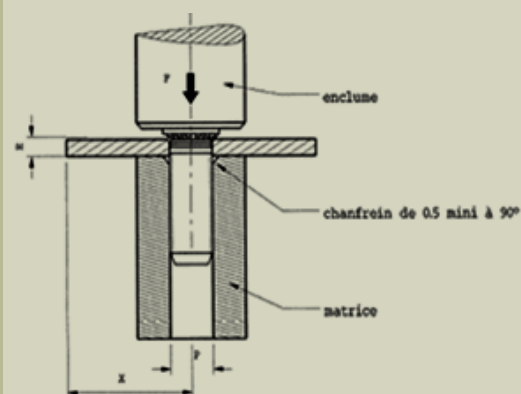
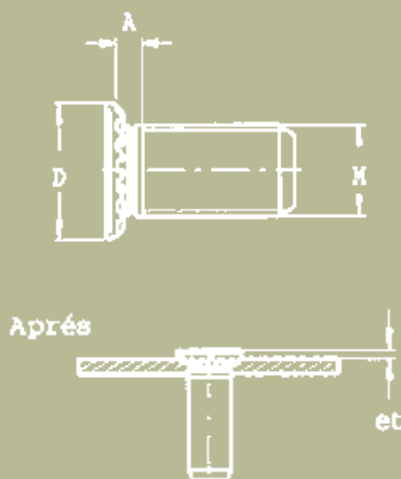

CARACTÉRISTIQUES

GOUJONS filetés autosertissables à la presse. Pose rapide et simple à l'aide d'une presse, sur supports métalliques de faible épaisseur.

AVANTAGES

Très grande résistance au couple et à l'arrachement.
Remplace avantageusement le goujon soudé.

DÉSIGNATION

Pour déterminer un SERECROU, il faut indiquer :

- 1 – la référence,
- 2 – la matière,
- 3 – la longueur.

MATIÈRES

Acier cémenté, zingué blanc : A.
Inox 303 F 00, passivé : X.

L'information suivante est nécessaire :

Exemple : GL6 - A - 14

Référence : GL6

Matière : A = acier

Longueur : 14

référence ISO GL	perçage P (+0,1-0)	E	X	et
GL5	5	1.3	10.8	1.2
GL6	6	1.5	11.5	1.3
GL8	8	2	12.8	1.8
GL10	10	2.3	13.8	2.3

référence ISO G	filetage M	Ø D	A maxi	L (+/- 0,4)							
GL5	M5X0,8	7.8	2.8	15	20	25	30	35	40	50	
GL6	M6x1	9.4	2.9	15	20	25	30	35	40	50	
GL8	M8x1,25	12.5	3.5	15	20	25	30	35	40	50	
GL10	M10x1,5	15.7	4.2	15	20	25	30	35	40	50	

GOUJON

GOUJON À SERTIR POUR SUPPORTS MÉTALLIQUES TYPE GLI

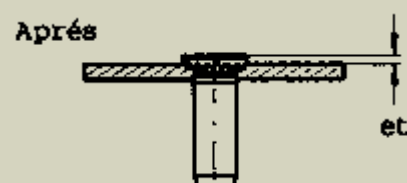
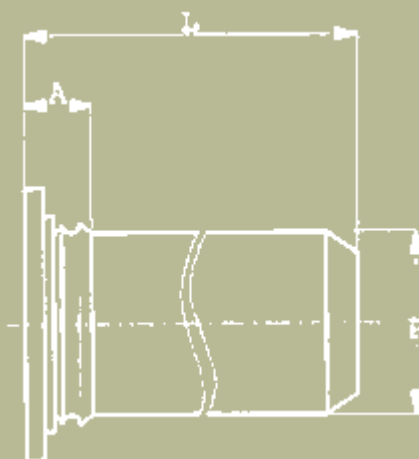
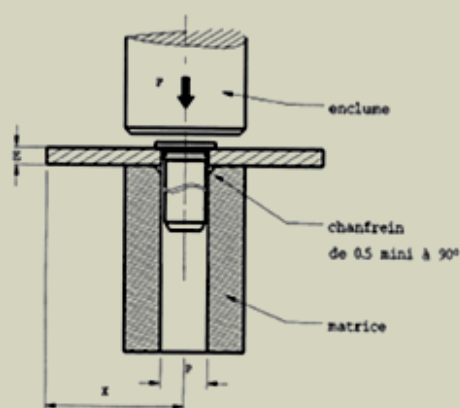

CARACTÉRISTIQUES

GOUJONS lisses autosertissables à la presse. Pose rapide et simple à l'aide d'une presse, sur supports métalliques de faible épaisseur.

AVANTAGES

Permet une bonne localisation du centreur après pose.
Remplace avantageusement le goujon soudé.

DÉSIGNATION

Pour déterminer un GOUJON, il faut indiquer :

- 1 – la référence,
- 2 – la matière,
- 3 – la longueur.

MATIÈRES

Acier cémenté, zingué blanc : A.
Inox 303 F 00, passivé : X.

L'information suivante est nécessaire :

Exemple : GLI6 - A - 14

Référence : GLI6

Matière : A = acier

Longueur : 14

référence ISO GLI	P en mm (+/- 0,05)	L					E mini	perçage	A	X
		8	10	12	13	16				
GLI3	3	8	10	12	13	NA	1	3.5	2.3	6.5
GLI4	4	8	10	12	16	NA	1	4.5	2.3	7
GLI5	5	NA	10	12	16	20	1	5.5	2.3	7.6
GLI6	6	NA	NA	12	16	20	1	6.5	2.3	8

COLONNETTE

ENTRETOISE TARAUDÉE À SERTIR
POUR SUPPORTS MÉTALLIQUES
TYPE COC : AFFLEURANT

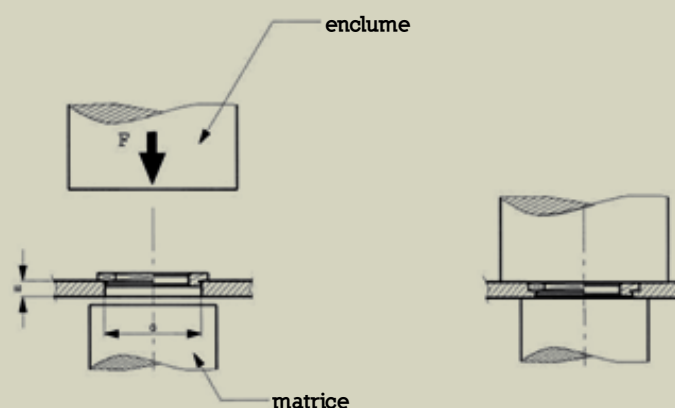
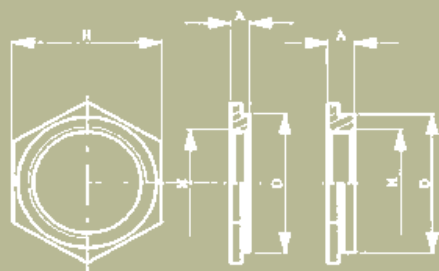

CARACTÉRISTIQUES

Entretoise avec taraudage métrique débouchant.
Mise en place dans un trou cylindrique.
Sertissage à la presse.

AVANTAGES

Mise en place facile.
Très grande résistance au couple et à l'arrachement.
Dureté de tôles de 70 HRB MAXI.

DÉSIGNATION

Pour déterminer une COLONNETTE AFFLEURANTE, il faut indiquer :
1 – la référence,
2 – la matière,
3 – le code ld. qui donne l'épaisseur mini.

MATIÈRES

Acier cémenté, zingué blanc : **A.**
Inox 303 F 00, passivé : **X.**

L'information suivante est nécessaire :

Exemple : 3COC-X-1

Référence : 3 COC

Matière : A = acier

Code ld. : 1

référence ISO	code ld. épaisseur mini	M	A	D maxi	H	G	E
							mini
2COC	1	2	1.53	4.35	4.8	4.4	1.53
2COC	2	2	2.30	4.35	4.8	4.4	2.30
3COC	1	3	1.53	4.35	4.8	4.4	1.53
3COC	2	3	2.30	4.35	4.8	4.4	2.30
4COC	1	4	1.53	7.35	7.9	7.4	1.53
4COC	2	4	2.30	7.35	7.9	7.4	2.30
5COC	1	5	1.53	7.90	8.7	8	1.53
5COC	2	5	2.30	7.90	8.7	8	2.30
6COC	1	6	3.05	8.72	9.5	8.8	3.20
6COC	2	6	3.85	8.72	9.5	8.8	4.00

SERECROU

ÉCROUS À ÉVASER POUR TÔLES FINES TYPE EVA

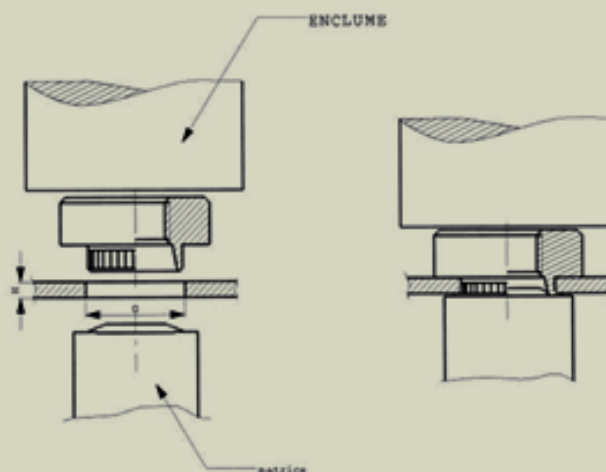
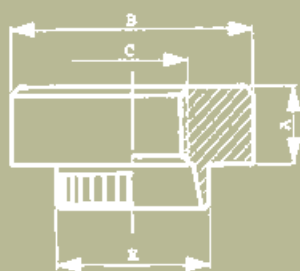

CARACTÉRISTIQUES

Les ÉCROUS À ÉVASER sont fabriqués pour répondre à une fixation sur support fragile.
La longueur de la lèvre est déterminée en fonction de l'épaisseur à sertir.
Merci de nous consulter pour la disponibilité.

AVANTAGES

Les écrous à évaser assurent un assemblage garanti sur supports minces.
Aucune perte de l'écrou pendant le transport due aux vibrations ou aux chocs.
Très haute résistance à la traction et au couple.
Possibilité de plusieurs versions, en borgne et longueurs différentes pour servir d'entretoises.

DÉSIGNATION

Pour déterminer un SERECROU, il faut indiquer :

- 1 – la référence,
- 2 – la matière,
- 3 – l'épaisseur du support à sertir.

MATIÈRES

Acier cémenté, zingué blanc : **A**.
Inox 303 F 00, passivé : **X**.

L'information suivante est nécessaire :

Exemple : M6EVA - A - 12

Référence : M6EVA

Matière : A = acier

Épaisseur : 12 dixième épaisseur du support

M	A	B	E	G	épaisseur du contour H
M3	3.2	8	5.9	6	0,5-1
M4	3.8	9.5	6.9	7	0,5-1
M5	4.4	11	8.3	8.4	0,8-1,2
M6	5.7	12.5	9.5	9.7	1-1,5
M8	6.4	16	13	13.2	1-1,5

SERCAGE

ÉCROU (ACIER) CAGE (ACIER) TYPE A

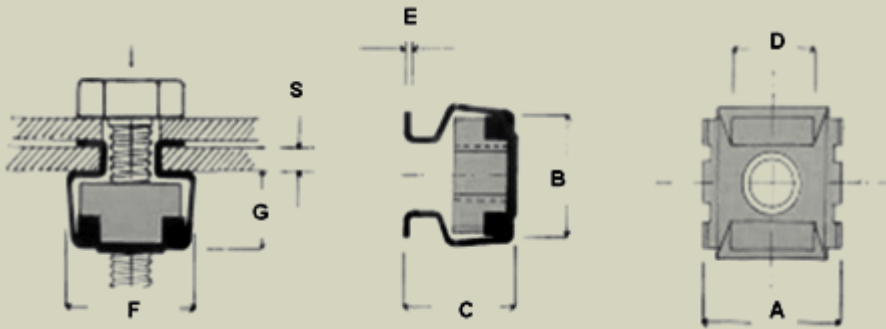

référence ISO	filetage M	épaisseur support S	dimension de l'écrou	A +0.6/-0	B +/-0.5	C +/-0.3	D +/-0.2	E +/-0.1	F +/-0.3	G +/-0.3	dimension poinçonnage carré +/-0.2
46/M04A67	M4	0.7-1.6	8x8x3.5	10	9	7.2	5.8	0.45	10.3	4.8	6.7 x 6.7
46/M04B67		1.8-2.6				8.2					
46/M05A67	M5	0.7-1.6	8x8x3.5	10	9	7.2	5.8	0.45	10.3	4.8	6.7 x 6.7
46/M05B67		1.7-2.6				8.2					
46/M04O83	M4	0.3-1.1	10x10x4	12	11.4	8	7.2	0.45	12.2	6	8.3 x 8.3
46/M04A83		1.2-1.6				8.5					
46/M04B83		1.7-2.5				9.5					
46/M04C83		2.6-3.5				10.5					
46/M04D83	M4	3.6-4.5	10x10x4	12	11.4	11.5	7.2	0.45	12.2	6	8.3 x 8.3
46/M05O83	M5	0.3-1.1	10x10x4.5	12	11.4	8	7.2	0.45	12.2	6	8.3 x 8.3
46/M05A83		1.2-1.6				8.5					
46/M05B83		1.7-2.5				9.5					
46/M05C83		2.6-3.5				10.5					
46/M05D83	M5	3.6-4.5	10x10x4.5	12	11.4	11.5	7.2	0.45	12.2	6	8.3 x 8.3
46/M06O83	M6	0.3-1.1	10x10x4.5	12	11.4	8	7.2	0.45	12.2	6	8.3 x 8.3
46/M06A83		1.2-1.6				8.5					
46/M06B83		1.7-2.5				9.5					
46/M06C83		2.6-3.5				10.5					
46/M06D83	M6	3.6-4.5	10x10x4.5	12	11.4	11.5	7.2	0.45	12.2	6	8.3 x 8.3
46/M04A95	M4	0.7-1.6	11x11x4	13.8	13	8.5	8.2	0.45	14.6	6	9.5 x 9.5
46/M04B95		1.7-2.6				9.5					
46/M04C95	M4	2.7-3.5	11x11x4	13.8	13	10.5	8.2	0.45	14.6	6	9.5 x 9.5
46/M05A95	M5	0.7-1.6	11x11x4.5	13.8	13	8.5	8.2	0.45	14.6	6	9.5 x 9.5
46/M05B95		1.7-2.6				9.5					
46/M05C95	M5	2.7-3.5	11x11x4.5	13.8	13	10.5	8.2	0.45	14.6	6	9.5 x 9.5
46/M06A95	M6	0.7-1.6	11x11x4.5	13.8	13	8.5	8.2	0.45	14.6	6	9.5 x 9.5
46/M06B95		1.7-2.6				9.5					
46/M06C95	M6	2.7-3.5	11x11x4.5	13.8	13	10.5	8.2	0.45	14.6	6	9.5 x 9.5
46/M06A123	M7	1-1.7	14x14x5	16	15.5	10.4	10.6	0.5	16.6	7.8	12.3 x 12.3
46/M06B123		1.8-3.2				12					
46/M06C123		3.3-4.7				13.5					
46/M08A123	M8	1-1.7	14x14x5.5	16	15.5	10.4	10.6	0.5	16.6	7.8	12.3 x 12.3
46/M08B123		1.8-3.2				12					
46/M08C123	M8	3.3-4.7	14x14x5.5	16	15.5	13.5	10.6	0.5	16.6	7.8	12.3 x 12.3
46/M10A123	M10	1-1.7	14x14x5.5	16	15.5	10.4	10.6	0.5	16.6	7.8	12.3 x 12.3
46/M10B123		1.8-3.2				12					
46/M10C123		3.3-4.7				13.5					

SERCAGE

ÉCROU (ACIER) CAGE (INOX) TYPE AX

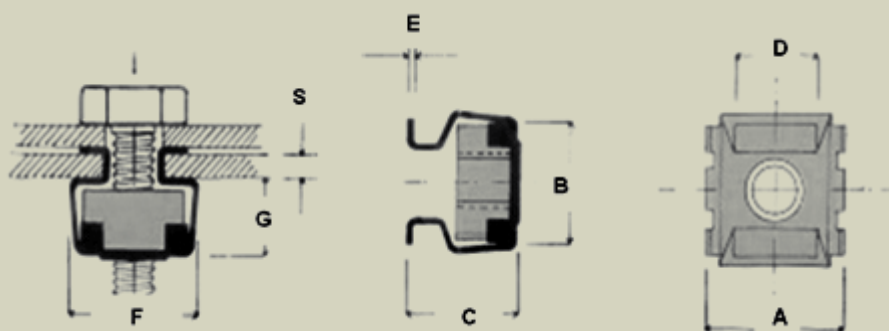

référence ISO	filetage M	épaisseur support S	dimension de l'écrou	A +0.6/-0	B +/-0.5	C +/-0.3	D +/-0.2	E +/-0.1	F +/-0.3	G +/-0.3	dimension poinçonnage carré +/-0.2
46/M03AX53	M3	0.3-0.9	8x8x2.5	9.3	8.8	5.2	4.8	0.3	9.7	3.6	5.3 x 5.3
46/M03BX53		1-1.6				5.9					
46/M03CX53		1.7-2.3				6.6					
46/M03DX53		2.4-3.1				7.4					
46/M04AX53	M4	0.3-0.9	8x8x2.5	9.3	8.8	5.2	4.8	0.3	9.7	3.6	5.3 x 5.3
46/M04BX53		1-1.6				5.9					
46/M04CX53		1.7-2.3				6.6					
46/M04DX53		2.4-3.1				7.4					
46/M04XA67	M4	0.7-1.6	8x8x3.5	10	9	7.2	5.8	0.45	10.3	4.8	6.7 x 6.7
46/M04BX67	1.8-2.6	8.2									
46/M05AX67	M5	0.7-1.6	8x8x3.5	10	9	7.2	5.8	0.45	10.3	4.8	6.7 x 6.7
46/M05BX67		1.7-2.6				8.2					
46/M04OX83	M4	0.3-1.1	10x10x4	12	11.4	8	7.2	0.45	12.2	6	8.3 x 8.3
46/M04AX83		1.2-1.6				8.5					
46/M04BX83		1.7-2.5				9.5					
46/M04CX83		2.6-3.5				10.5					
46/M04DX83		3.6-4.5				11.5					
46/M05OX83		M5				0.3-1.1					
46/M05AX83	1.2-1.6		8.5								
46/M05BX83	1.7-2.5		9.5								
46/M05CX83	2.6-3.5		10.5								
46/M05DX83	3.6-4.5		11.5								
46/M06OX83	M6		0.3-1.1	10x10x4.5	12	11.4	8	7.2	0.45	12.2	6
46/M06AX83		1.2-1.6	8.5								
46/M06BX83		1.7-2.5	9.5								
46/M06CX83		2.6-3.5	10.5								
46/M06DX83		3.6-4.5	11.5								
46/M04AX95		M4	0.7-1.6				11x11x4				
46/M04BX95	1.7-2.6		9.5								
46/M04CX95	2.7-3.5		10.5								
46/M05AX95	0.7-1.6		8.5								
46/M05BX95	M5	1.7-2.6	11x11x4.5	13.8	13	9.5	8.2	0.45	14.6	6	9.5 x 9.5
46/M05CX95		2.7-3.5				10.5					
46/M06AX95		0.7-1.6				8.5					
46/M06BX95		1.7-2.6				9.5					
46/M06CX95	M6	2.7-3.5	11x11x4.5	13.8	13	10.5	8.2	0.45	14.6	6	9.5 x 9.5
46/M06DX95		3.6-4.5				11.5					
46/M06AX123	M6	1-1.7	14x14x5	16	15.5	10.4	10.6	0.5	16.6		12.3 x 12.3

SERESSORT

INSERT POUR SUPPORTS MÉTALLIQUES
TYPE SOM

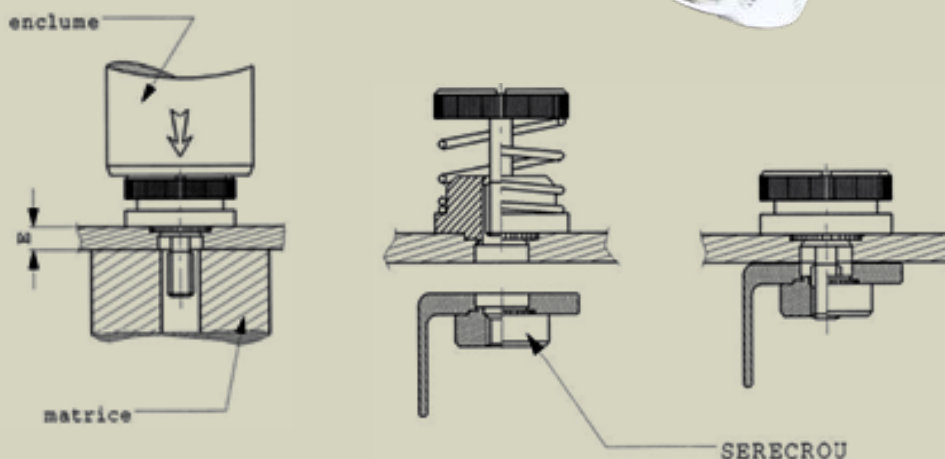
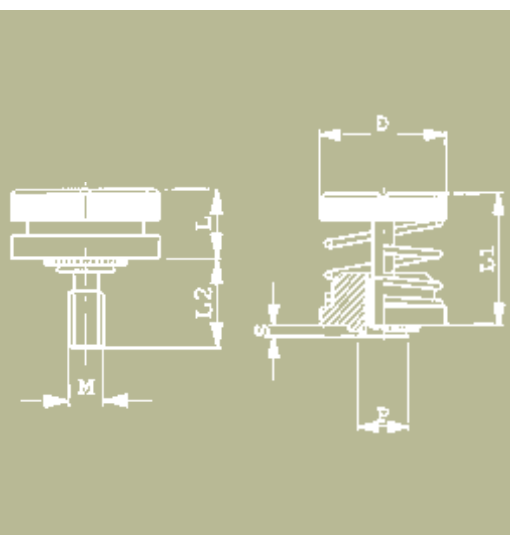

CARACTÉRISTIQUES

Utilisable sur des tôles de dureté 60 hrb maxi.

AVANTAGES

Permet de combiner l'écrou et une vis imperdable.
Montage rapide sur supports finis.

DÉSIGNATION

Exemple : code article SIMAF : 37/3SOM-A-1

37 = code famille SIMAF

3 = M3

SOM = SERESSORT

A = ACIER

1 = sertissage S à 0.97 et E mini à 1 (voir tableau ci-dessous)

MATIÈRE

Acier cémenté, zingué blanc : A.

	réf.	M	S	E mini	de perçage	D +/-0.25	E +/-0.4	L	L1	distance min. du bord
M3X0.5	3SOM1	M3	0.97	1	5.5	10.30	7.62	8.26	15.11	6.60
	3SOM2		1.48	1.5						
M4X0.70	4SOM1	M4	0.97	1	6.4	11.90	7.62	8.38	15.24	7.37
	4SOM2		1.48	1.5						
M5X0.8	5SOM1	M5	0.97	1	8	13.50	7.62	8.51	15.37	8.38
	5SOM2		1.48	1.5						
M6X1	6SOM1	M6	1.48	1.5	9.5	15.00	8.89	9.78	17.15	9.65
	6SOM2									

CLIP PINCE BORD DE TÔLE

FÛT TARAUDÉ POUR VIS MÉTRIQUES
ACIER RESSORT
Série BUT 200

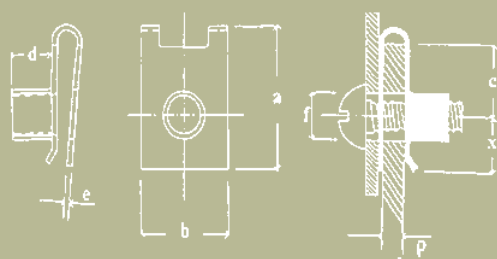

Ø de vis	épaisseur de tôle P	référence	A	B	C	X	D	E
M4	0.5-1.5	49/BUT-204A	15.5	12	7.5	6.5	4.5	0.80
	1.6-2.0	49/BUT-204B						
M5	0.5-1.5	49/BUT-205A	15.5	12	7.5	6.5	5	0.80
	1.6-2.0	49/BUT-205A						
M6	0.5-1.5	49/BUT-206A	15.5	12	7.5	6.5	5.5	0.80
	1.6-2.0	49/BUT-206A						

Fût taraudé pour vis métriques
Acier ressort
Série BUT 310

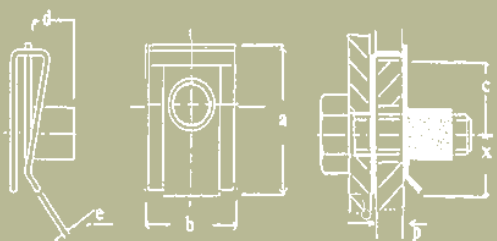

Ø de vis	épaisseur de tôle P	référence	A	B	C	X	D	E
M4	0.5-4.0	49/BUT-314	15	10	7.3	7 (5)	5	0.6
		49/BUT-315	20 (20.5)	14	11	8.8	5.5	
M5	0.5-4.0	49/BUT-415	15	12	7.3	7.0	5.5	0.7 (0.6)
		49/BUT-316	22.2 (23.6)	15 (16)	12	9.8	7	
M6	0.5-4.0	49/BUT-416	18.8 (18)	16	8.4 (8.7)	8.4 (8.2)	7.5	0.8
M8	0.5-4.0	49/BUT-416	24.3	17	13	10.8	9	1.00

CLIP PINCE BORD DE TÔLE

POUR ASSEMBLAGE PAR VIS À TÔLES
ACIER RESSORT

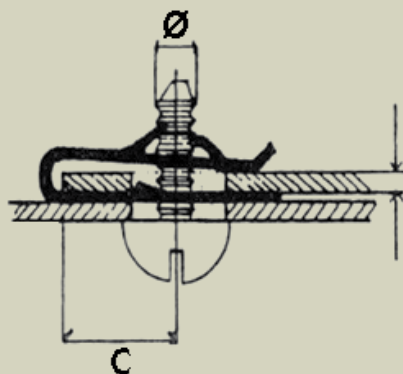
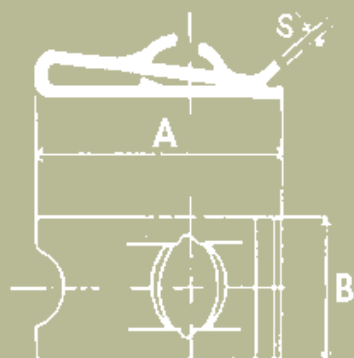

Ø de vis	forme	épaisseur de tôle P	référence	A	B	C	S
2.8 (2.9)	B	0.3-1.5	49/U29-031	10.5	8	5	0.50
	I	1.7	49/U29-170	10	10	4.6	0.45
	C	3.5-4.0	49/U29-354	10.5	7.5	5	0.50
3.5	B	1.6-2.5	49/U35-250	11.2	9	6.2	0.50
	B	0.3-1.5	49/U35-031	11.2	9	6.2	0.50
	A	0.3-2.0	49/U35-319	15	12	8.5	0.50
	B	0.3-2.0	49/U35-320	16.3	11	8.7	0.60
	B	0.3-1.5	49/U35-061	16	11	8.4	0.50
	B	1.0-2.0	49/U35-120	12	12	6.9	0.60
	A	1.5-2.5	49/U35-132	14.5	12	7.9	0.60
	B	1.5-2.5	49/U35-172	14.5	9	8	0.50
	H	2.5-3.0	49/U35-503	11.8	9	6.2	0.50
	G	2.5-3.5	49/U35-253	16	10	10	0.60
	B	1.0-1.5	49/U35-223	16	11	8.5	0.50
3.5	G	2.5-3.0	49/U35-300	12	9	5.5	0.60
3.9	A-B	0.3-2.0	49/U39-032	14.5	12	7.9	0.50
3.9	A	1.0-1.5	49/U39-115	11	9	5	0.60
4.2	G	2.5-3.0	49/U42-300	12	9	5.5	0.60
	B	1.5-2.0	49/U42-152	16	11	8.4	0.60
	B	0.3-1.2	49/U42-031	11.2	9	6.2	0.50
	A	0.3-2.0	49/U42-032	14.5	12	7.9	0.60
	B	0.3-2.0	49/U42-061	16	11	8.4	0.50
	B	0.3-2.2	49/U42-322	20	12	7.5	0.70
	B	0.3-2.5	49/U42-325	24	11	16	0.60
	H	1.8	49/U42-180	10.5	9	5.4	0.60
	B	1.8-2.8	49/U42-182	16	11	8.4	0.60
	A	2.2-2.8	49/U42-228	15	12	8	0.60
	C	2.5-3.5	49/U42-235	13.2	9	6	0.60
	C	3.8-4.2	49/U42-536	13.2	9	6	0.60

CLIP PINCE BORD DE TÔLE

POUR ASSEMBLAGE PAR VIS À TÔLES
ACIER RESSORT

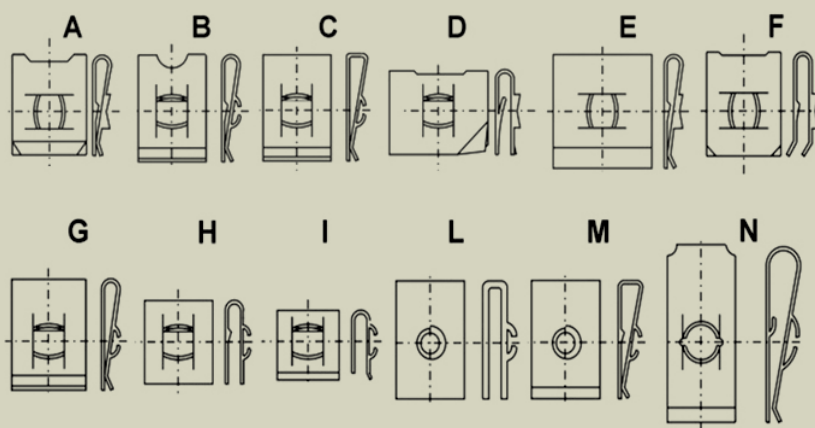
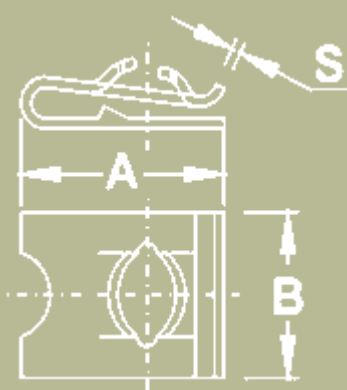

Ø de vis	forme	épaisseur de tôle P	référence	A	B	C	S
4.2	N	0.6-1.4	49/U42-109	25.6	12	14	0.60
	G	2.5-3.2	49/U42-532	16	12	9.2	0.60
	B	2.0-3.0	49/U42-230	17	11	8.4	0.60
	H	2.5-3.0	49/U42-503	11.8	9	6.2	0.60
	G	2.5-3.2	49/U42-530	16.3	10	8.5	0.60
	G	2.5-3.5	49/U42-253	16	10	10	0.60
	C	4.0-6.0	49/U42-460	20	10	11	0.60
	C	3.8-4.2	49/U42-342	16	11	8.4	0.60
	C	3.0-5.0	49/U42-350	16	11	8.4	0.60
	B	3.5-4.0	49/U42-400	23.5	11	15.8	0.70
4.8	E	3.5	49/U48-350	17	16	10	0.50
	E	0.3-1.5	49/U48-031	17	16	10	0.50
	H	2.0	49/U48-200	12	10	6	0.60
	A	0.3-2.0	49/U48-032	15	12	7.8	0.70
	E	3.5	49/U48-350	17	16	10	0.50
	B	0.3-2.8	49/U48-328	29.2	12	22.1	0.60
	G	0.3-2.8	49/U48-382	19.5	12	8.2	0.70
	D	1.0-2.2	49/U48-122	12.5	16	5.8	0.70
	M	1.0-3.5	49/U48-135	17	11	9	0.50
	L	3.6	49/U48-360	17	11	9	1.00
5.5	G	2.5-3.2	49/U48-253	16	12	9.2	0.70
5.5	B	0.3-3.2	49/U55-033	26	15	13.7	0.80
6.3	G	5.6	49/U63-560	21	16	14	0.60

CLIP PINCE BORD DE TÔLE

POUR ASSEMBLAGE PAR VIS À TÔLES
ACIER RESSORT

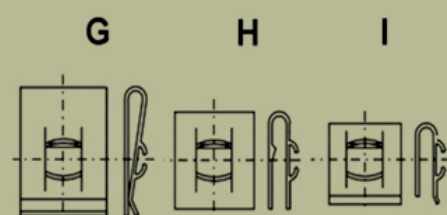
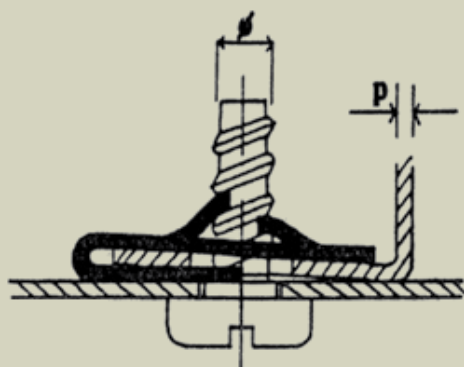
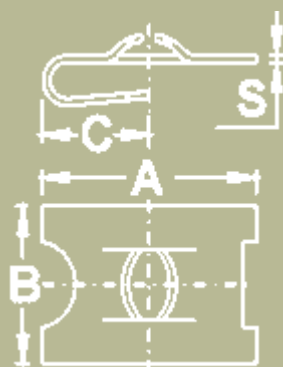

Ø de vis	forme	épaisseur de tôle P	référence	A	B	C	S
3.6	C	0.6-1.0	49/SU36-061	16.5	11	8.4	0.60
	C	1.6-2.0	49/SU36-162	16.5	11	8.4	0.60
	E	0.8-1.5	49/SU36-081	17	8	8.9	0.60
	A	1.2-1.6	49/SU36-116	14.5	9	7.4	0.60
4.2	C	1.0-1.4	49/SU36-114	16	11	8.4	0.60
	C	1.4-1.8	49/SU36-118	16	11	8.4	0.60
	C	1.4-2.0	49/SU36-142	19	12	8.3	0.70
4.8	C	1.0-2.0	49/SU36-115	20	12	8.8	0.70
	D	1.2-1.6	49/SU36-116	24.5	15	11.7	0.80
	B	0.7-1.2	49/SU36-071	16	15.5	8.2	0.80
5.5	A	1.4-2.2	49/SU36-142	25	15.5	14.5	0.80
6.3	E	1.4-2.2	49/SU36-122	25	15.5	14.5	0.80

CLIP PINCE BORD DE TÔLE

POUR ASSEMBLAGE PAR VIS MÉTRIQUES
ACIER RESSORT

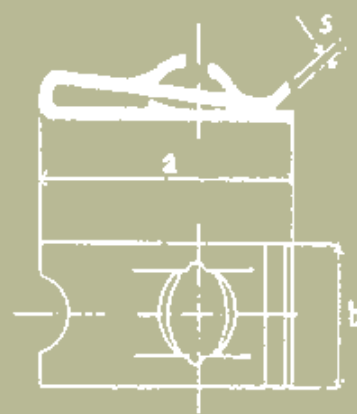
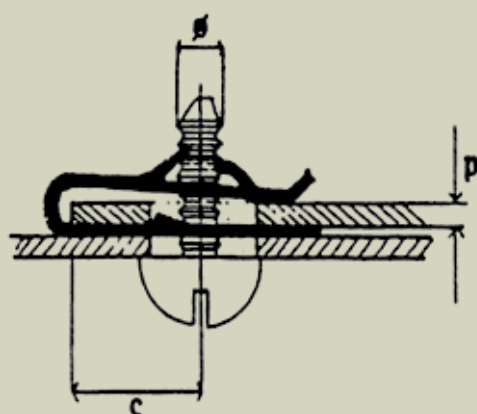
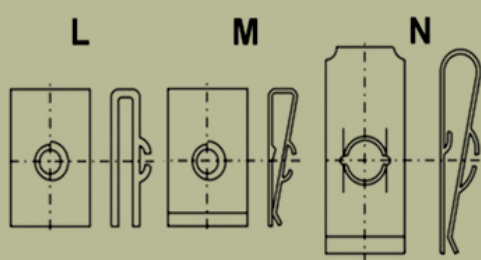

Ø de vis	forme	épaisseur de tôle P	référence	A	B	C	S
M3	C	0.8-1.6	49/U3-503	12	8	6	0.30
M4	C	0.6-2.5	49/U4-601	16	10	7	0.40
	C	1.0-2.0	49/U4-501	18		8.5	
	C	3.0-4.0	49/U4-520	17.5		7	
	C	3.0-4.0	49/U4-520	17.5		7	
M5	N	0.6-1.1	49/U5-2212-1	15	12	6.5	0.50
	B	0.6-1.4	49/U5-521-1	21		9.5	
	B	0.6-1.4	49/U5-509-1	24		12.5	
	N	1.2-1.8	49/U5-2212-2	15		6.5	
	B	1.5-1.6	49/U5-521-2	21		9	
	B	1.5-1.6	49/U5-509-2	24		12	
	N	1.9-2.2	49/U5-2212-3	15		6	
	N	2.3-3.0	49/U5-2212-4	14.7		5.5	
M5	A	1.0-1.8	49/U6-2219-2	16.5	–	8.4	0.50
	A	1.9-3.0	49/U6-2219-3	16.2	16	7.4	
	C	2.0-3.2	49/U6-506	–	–	10	
	C	3.3-4.6	49/U6-516	24.5	14	9	

SERBLIND

RIVETS AVEUGLES

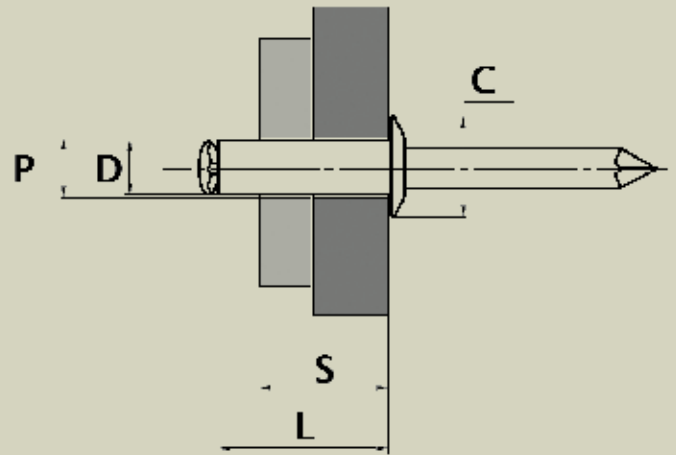
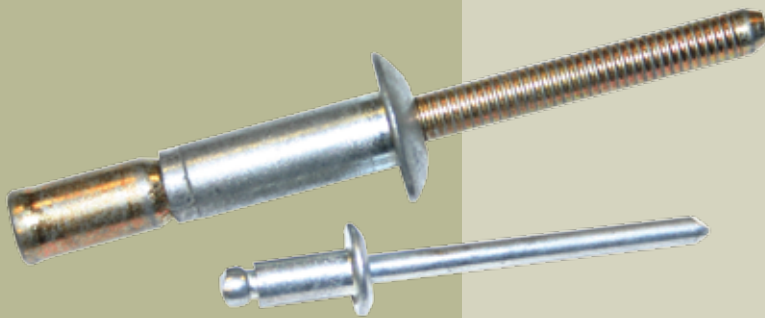

AVANTAGES

Pose en aveugle
Assemblage rapide et résistant
Pose possible sur pièces préalablement protégées

MATIÈRES

Corps alu / tige acier	EX, MULTI, GRIFFES
Corps alu / tige alu	TA
Corps alu / tige inox	ALINOX
Corps acier / tige acier	ADX, MULTIA
Corps inox / tige inox	XA2

DÉSIGNATION

Pour bien poser vos rivets suivant votre utilisation, choisissez dans les tableaux mis à votre disposition :

- 1 – la matière,
- 2 – la type de tête,
- 3 – le diamètre,
- 4 – la longueur.

Nous avons également tout type de rivets en stock ne figurant pas dans le tableau : rivets TOUT INOX, MULTI-SERRAGE, rivets de COULEUR, rivets ÉTANCHES, rivets CUIVRE, rivets ÉTOILE, rivets GRÎFFE, rivets CANNELÉS, etc.

Pour trouver la longueur du rivet nécessaire à votre application, procédez comme suit : **LONGUEUR L = DIAMÈTRE D + ÉPAISSEUR À SERTIR S**
Exemple : L = 4.8 + 10 = 14.8 mm (arrondir au mm supérieur)

Diamètre de rivet choisi : 4.8 mm

Épaisseur à sertir : 10.0 mm

Pour un rivet corps alu / tige acier, type EX, prendre le modèle EX 4.8 x 16

Diamètre de rivets D 2.4 – 3.0 – 3.2 – 4.0 – 4.8 – 5.0 – 6.0 – 6.4

Diamètre de perçage P 2.5 – 3.1 – 3.3 – 4.1 – 4.9 – 5.1 – 6.1 – 6.5

Voir tableau des rivets.

RIVET STANDARD	Ø 2,4	Ø 3	Ø 3,2	Ø 4	Ø 4,8	Ø 5	Ø 6	Ø 6,4
Épaisseur de sertissage	0,5-10	0,5-17	1,5-22	1-22	1-75	3-25	2-29	2-35

type	Ø du corps		Ø 2.4	Ø 3	Ø 3.2	Ø 4	Ø 4.8	Ø 5	Ø 6	Ø 6.4
Corps ALU tige Acier	référence	Ø tête plate	5	6	6	8	10		12	12
	EX		X	X	X	X	X		X	X
Corps ALU tige Acier	référence	Ø tête plate large					14	14		
	EXTPL					X	X			
Corps ALU tige Acier	référence	Ø tête plate extra large			9.5	12	16			
	EXTEL				X	X	X			
Corps ALU tige Acier	référence	Ø tête fraisee	5	6	6	7.5	9	9		
	EXTF		X	X	X	X	X	X		
Corps Acier tige Acier	référence	Ø tête plate		6.5	6.5	8	9.5	9.5	12	12.7
	ADX			X	X	X	X	X	X	X
Corps Acier tige Acier	référence	Ø tête plate large					16	16		
	ADXTL					X	X			
Corps Acier tige Acier	référence	Ø tête plate			6	7.5	9			
	ADXTF				X	X	X			
Corps ALU tige Alu	référence	Ø tête plate	5	6.5	6.5	8	9.5	9.5	12	12.7
	TA		X	X	X	X	X	X	X	X
Corps ALU tige Alu	référence	Ø tête plate large					14	14		
	TATL					X	X			
Corps ALU tige Alu	référence	Ø tête plate large			9.5	12	16			
	TATEL				X	X	X			
Corps ALU tige Inox	référence	Ø tête plate		6.5	6.5	8	9.5	9.5		
	ALiNOX			X	X	X	X	X		
Corps Alu tige Inox	référence	Ø tête plate Large					11	11		
	ALiNOXL						X	X		
Corps Inox tige Inox	référence	Ø tête plate	5	6.5	6.5	8	9.5	9.5	12.7	
	XA2		X	X	X	X	X	X	X	
Corps Inox tige Inox	référence	Ø tête plate large					14	14		
	XA2TL					X	X			
Corps Inox tige Inox	référence	Ø tête fraisée			6	7.5	9			
	XA2TF				X	X	X			

RIVET MULTI-SERRAGE à grande capacité de sertissage,
deux fois plus importante que le RIVET STANDARD

RIVET MULTI-SERRAGE	Ø 2,4	Ø 3	Ø 3,2	Ø 4	Ø 4,8	Ø 5	Ø 6	Ø 6,4
Épaisseur de sertissage				1-9	1-13	1-20		

type	Ø du corps		Ø 2.4	Ø 3	Ø 3.2	Ø 4	Ø 4.8	Ø 5	Ø 6	Ø 6.4
Corps ALU tige Acier	référence	Ø tête plate			6	8	10			
	MULTI				X	X	X			
Corps ALU tige Acier	référence	Ø tête plate large				12	16			
	MULTI TEL					X	X			
Corps ALU tige Acier	référence	Ø tête fraisee			6	8	9.5			
	MULTI TF				X	X	X			
Corps Acier tige Acier	référence	Ø tête fraisee			7.2	8.1	9.8			
	MULTI ADX				X	X	X			



61, avenue de l'Europe – 78140 Vélizy-Villacoublay – France
Tél. : (+33) 01 78 74 32 00 – Télécopie : (+33) 01 78 74 32 01
www.simaf.com – email : fixations@simaf.fr

S.A.S. au capital de 249 600 Euros – R.C.S. Versailles 2012 B 04291 – SIRET 606 620 524 00078 – APE 4669B

Depuis 1966, la SIMAF conçoit et commercialise des systèmes d'assemblage destinés à satisfaire les besoins de plus en plus sophistiqués de l'industrie.

Une adaptation de notre production aux technologies ainsi qu'un contrôle très strict de millions de pièces chaque mois nous ont permis de mériter la fidélité de petites entreprises comme de grandes sociétés internationales, et ceci dans les principaux secteurs d'activités tels que l'automobile, l'électro-ménager, la téléphonie, la bureautique, l'informatique, les constructions métalliques, etc., ...

Une clientèle active dans les industries de pointe réclame une créativité indispensable à la satisfaction de ses nouveaux besoins. Nos services techniques se sont toujours efforcés d'y répondre dans les meilleures conditions : création d'une pièce spécifique par semaine afin de satisfaire nos clients.

CRÉATION – TECHNICITÉ

Un contrôle permanent des produits de la fabrication à la distribution est une règle que la SIMAF s'est toujours fait un devoir de respecter et qui nous permet d'assurer une qualité constante de nos produits.

Notre matériel nous permet de renseigner avec exactitude notre clientèle sur les possibilités mécaniques des pièces fournies et de lui conseiller, grâce aux simulations effectuées dans notre laboratoire d'essais, le produit répondant le mieux à ses exigences.

CONTRÔLE QUALITÉ – LABORATOIRE D'ESSAIS

Vous pouvez retrouver tous nos produits et services dans tous les pays du monde par le biais de nos distributeurs ou filiales.



SIMAF TECHNIK GmbH – FREIBURGER STRASSE 19 – 79822-TITISEE NEUSTADT – ALLEMAGNE
Tél.:+49 76 51 939680

Fax :+49 76 51 939688

SIMAF CZ s.r.o.V – ALEJI 112/20 – 620 00 BRNO – CZECH REPUBLIC

Tél. : +420 775 035 045

Fax : +420 547 211 044

SIMAFix – 35 RUE DE LA PYRAMIDE-BELVEDERE- 20 000 - CASABLANCA- MAROC

Tél. : +212 (0)522 24 59 32

Fax : +212 (0)522 24 59 34